

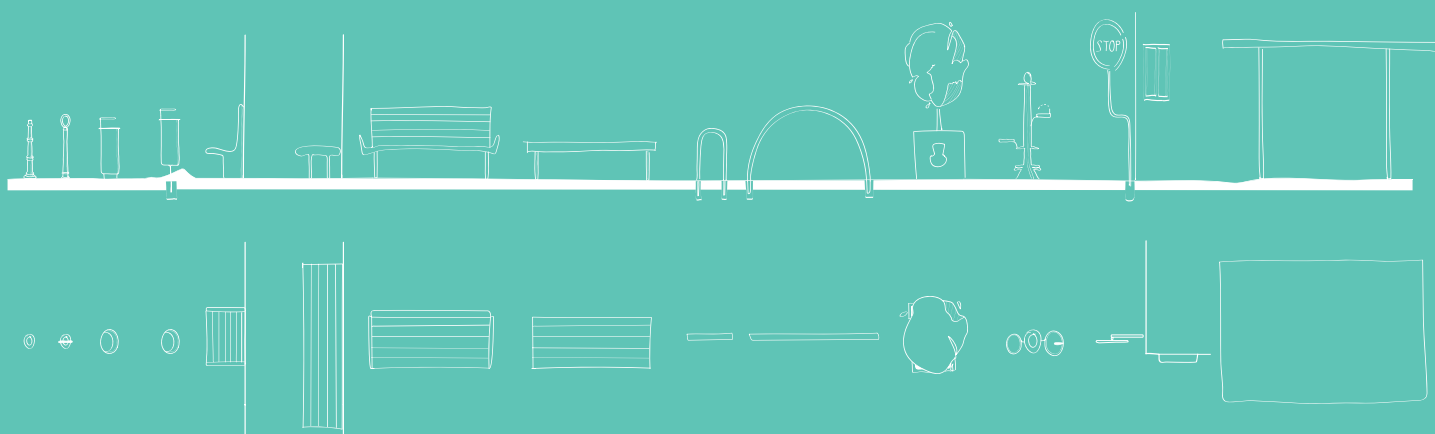

PRIMĂRIA
MUNICIPIULUI
BRAȘOV

HUB-IN

Ghid de amplasare a mobilierului public în Centrul Istoric al Brașovului



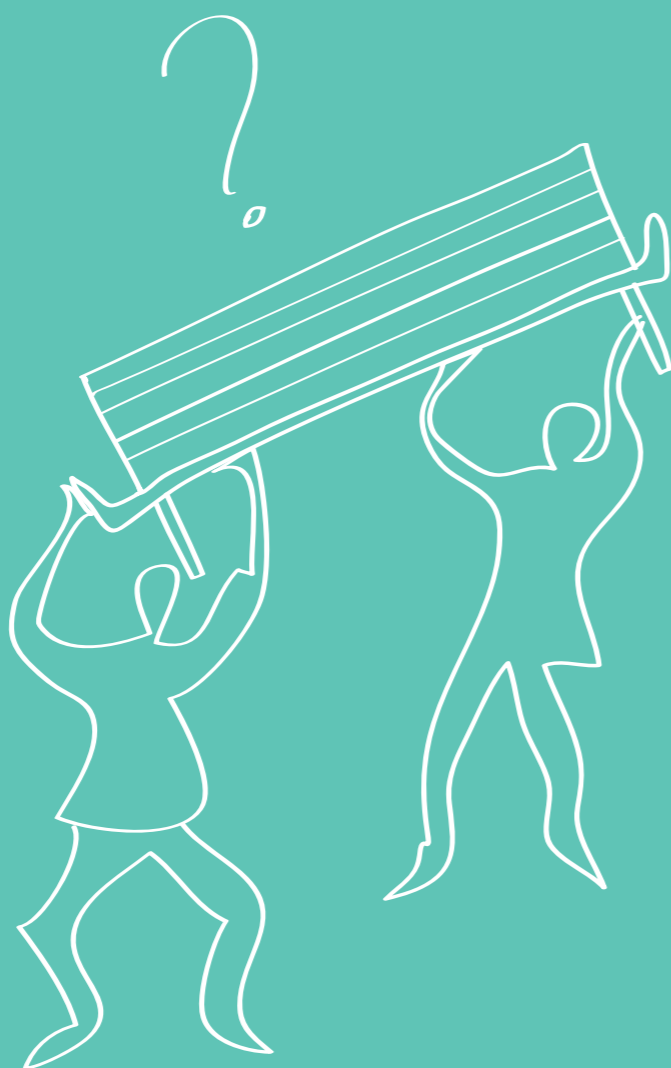

BRAȘOV, OCTOMBRIE 2023

Ghidul a fost realizat în cadrul proiectului Horizon2020 HUB-IN

Primăria Municipiului Brașov
ABMEE
BAAB Birou de Arhitectură

Autori:

Arh. Irina Niculescu Belenyi
Dr. Urb. Corina Pop
Dr. Arh. Alexandru Belenyi

Colaboratori:

Dr. Arh. Andrei Mitrea

CUPRINS

1. Despre ghid	5
1.1. Necesitatea ghidului	5
1.2. Ce înseamnă mobilier urban și de ce este el important?	5
1.3. Principii pentru mobilierul public	6
2. Reguli	9
2.1. Cele patru zone cheie	10
2.2. Străzi cu circulație carosabilă	12
2.3. Stații de autobuz	13
2.4. Amplasarea băncilor	14
2.5. Bănci. Ergonomie	19
2.6. Coșuri de gunoi	20
2.7. Amplasarea coșurilor de gunoi	24
2.8. Amplasarea bolarzilor de siguranță	26
2.9. Cișmele	28
2.10. Rastele de bicicletă	29
2.11. Jardinieră	31
2.12. Semne de circulație	33
3. Ilustrarea recomandărilor	35
3.1. Strada Mureșenilor	38
3.2. Strada Michael Weiss	40
3.3. Strada Apollonia Hirscher (1)	42
3.4. Strada Apollonia Hirscher (2)	44
3.5. Strada Nicolae Bălcescu	46
3.6. Stația de autobuz RATBV Biserica Neagră	48
3.7. Strada Republicii	50

1. Despre ghid

1.1. Necesitatea ghidului

Acest ghid reprezintă o continuare firească a studiului HUB-IN Către o Utilizare Echilibrată și Incluzivă a domeniului public din Zona Urbană Istorică a Brașovului (2022) și a Ghidului de amplasare a teraselor sezoniere în centrul istoric al Brașovului (2023). Cele două studii evidențiază modificarea treptată a naturii publice și democratice a centrului orașului printr-o turistificare excesivă în ultimii ani, care a dus la înclinarea balanței către interesul privat, în detrimentul utilizatorilor și în cel al locuitorilor din centrul vechi.

Prin urmare, este firesc ca încurajarea inițiativelor referitoare la spațiul public central să fie susținută de o politică a Municipiului Brașov dedicată obiectelor care fac parte din spațiul public propriu-zis, mai exact mobilierul urban. Spre deosebire de alte orașe din țară precum Sibiu sau Oradea, Brașovul nu a avut, din păcate, un ghid care să abordeze subiectul mobilierului în spațiul public.

Așadar, ghidul de față reprezintă un prim pas în acest sens și abordează sistematic o serie de principii referitoare la calitatea mobilierului urban și la poziționarea lui în raport cu profilul străzii, cu fondul construit sau cu alte elemente de mobilier dintr-un anumit spațiu.

1.2. Ce înseamnă mobilier urban și de ce este el important?

Mobilierul urban reprezintă totalitatea obiectelor amplasate pe domeniul public, pe străzi sau în spații publice, fie pentru uz comun și confort, fie pentru utilități tehnice și servicii. Localizarea obiectelor pe domeniul public poate afecta accesibilitatea, funcționalitatea și siguranța unui loc. Amplasarea, proiectarea și gestionarea obiectelor într-un spațiu public pot sprijini funcționarea străzii, pot completa activitățile existente și pot contribui la un sentiment de apartenență. Cele amplasate necorespunzător pot contribui la diminuarea siguranței și pot afecta negativ estetica unui loc.

Obiectele pe care oamenii le pot folosi sunt scaunele, cișmelele, cutiile poștale, chioșcurile și toaletele publice. Toate acestea sporesc confortul și siguranța unui spațiu, alături de vegetație, iluminat, bariere, parapete și de elemente de semnalizare. Alte obiecte, precum casetele tehnice și stâlpii de telecomunicații, deși amplasate pe domeniul public, nu sunt direct utilizate de populație.

Prin urmare, acest ghid își propune să detalieze doar elementele de mobilier urban utilizate de publicul larg, cu impact mare asupra confortului și esteticii spațiului public (bănci, bolarzi, coșuri de gunoi, cișmele, rastele de bicicletă și jardiniere).

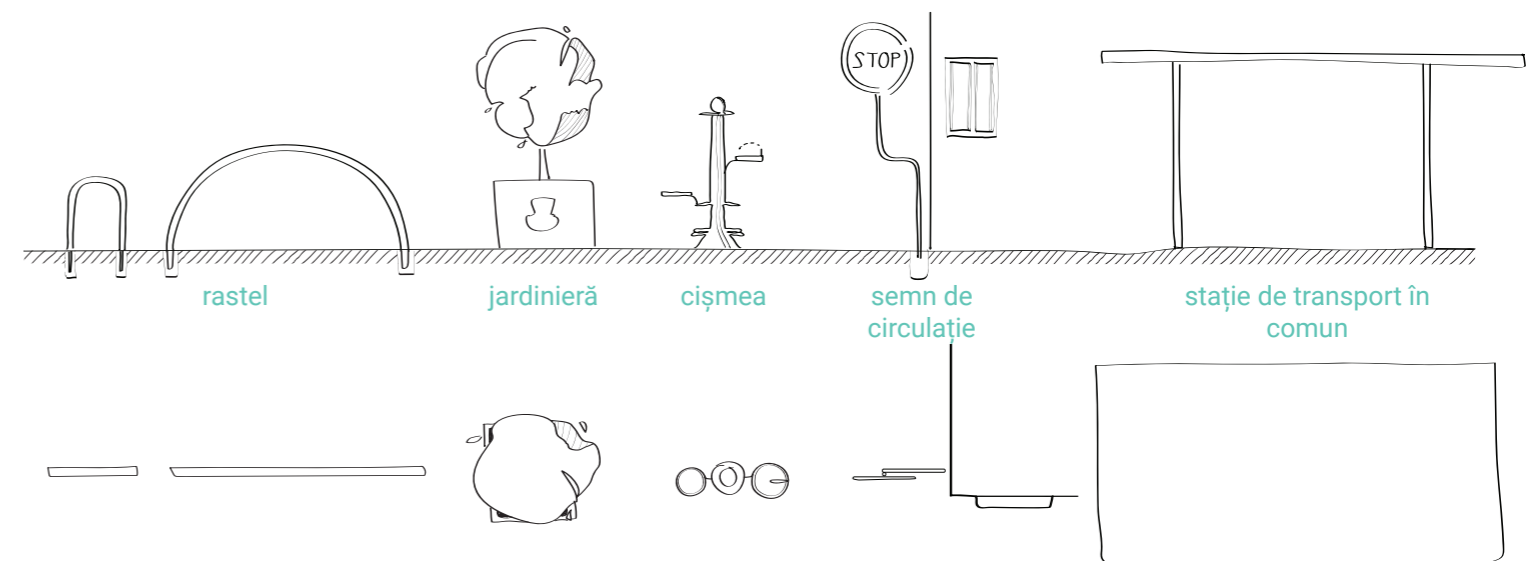
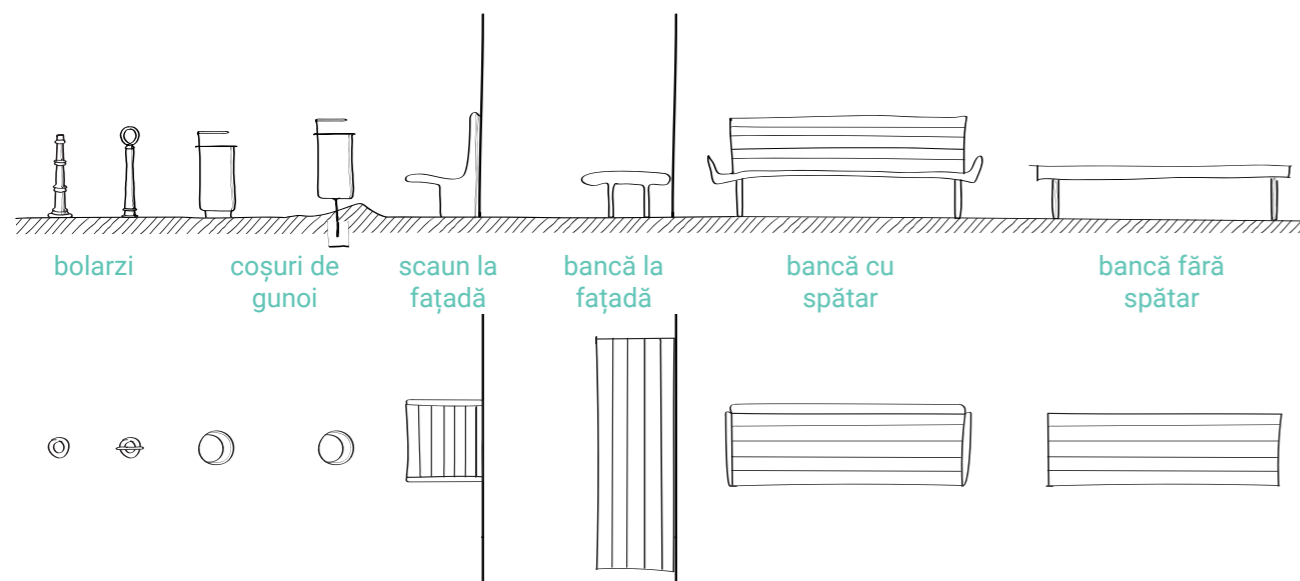

1.3. Principii pentru mobilierul public

În primul rând, administrația publică ar trebui să promoveze soluțiile cu impact mai mic asupra mediului. În al doilea rând, ar trebui să deruleze proceduri de achiziție care să încurajeze proiectarea unor obiecte care să se integreze într-o abordare bazată pe circularitate (economie circulară).

Acest lucru presupune proiectarea unor produse ușor de dezasamblat, astfel încât părțile lor componente să poată fi separate și pregătite pentru reutilizare sau reciclare.

În acest sens materialele recomandate sunt:

- Lemn reciclat și/ sau lemn din păduri gestionate în mod durabil, în conformitate cu prevederile Regulamentului (UE) nr. 995/ 2010;
- Lemn durabil, rezistent la atacurile biologice. Tratamentele de suprafață/ acoperiri (de exemplu, grunduri, emailuri, coloranți, uleiuri, ceară, folii, laminare) sunt permise numai din motive funcționale, pentru a asigura durabilitatea lemnului.

Pentru mentenanța mobilierului, autoritatea publică trebuie să verifice întreținerea corectă a produsului (să programeze activități anuale de întreținere și la cerere, atunci când este necesar).

Următoarele aspecte sunt esențiale în asigurarea calității și utilizării corespunzătoare a mobilierului urban:

A. Mobilierul urban trebuie să fie sigur și util.

1. Amplasați numai obiectele strict necesare în spațiile publice.
SFAT. Deși amplasarea cutiilor tehnice și a altor obiecte în spațiul public pare o acțiune firească, acumularea lor în timp riscă să diminueze siguranța și confortul dintr-un anumit loc.
2. Acolo unde este posibil, combinați două sau mai multe elemente de mobilier într-un singur ansamblu.
SFAT. Obiectele în spațiul public pot fi grupate. De exemplu, o bancă poate să ofere și protecție pentru arbori. În același timp, un stâlp de iluminat poate să sprijine alte elemente suport pentru telecomunicații.
3. Așezați toate obiectele în afara fluxurilor principale de pietoni și de biciclete, departe de colțurile străzilor.
SFAT. Când se amplasează obiecte în spațiu public, încercați să nu blocați direcții de vedere critice (de exemplu, intersecții).
4. Nu amplasați obiectele în așa fel încât să reduceți vizibilitatea unor repere importante (de exemplu, clădiri monument) sau a unor elemente de decor.
5. Acolo unde este posibil, plasați obiectele de infrastructură tehnică în amenajări verzi sau în imediata vecinătate a clădirilor adiacente.
6. Alocați spațiu pentru obiecte temporare, cum ar fi elemente de afișaj pentru magazine, panouri publicitare, expoziții temporare etc.

B. Mobilierul urban trebuie să fie robust și ușor de întreținut.

1. Este suficient să existe o paletă standardizată de materiale și design pentru mobilierul urban.
SFAT. Atunci când mobilierul are un design minimalist, accentul cade pe oameni și nu pe obiectele din spațiul respectiv.
2. Folosiți materiale rezistente, ușor de curățat, de reparat și care se pot recicla.
SFAT. Materialele de calitate sunt rezistente în timp și își mențin aspectul plăcut pe o perioadă mai lungă.
3. Utilizați mobilier standardizat, care să faciliteze mentenanța, reparațiile și, dacă este cazul, înlocuirea.
SFAT. Realizați investigații periodice pentru îmbunătățirea calității mobilierului urban, pentru a analiza schimbări în tiparele de folosire și pentru a identifica eventualele degradări.

C. Mobilierul urban trebuie amplasat în locuri accesibile și convenabile.

1. Amplasați locuri de stat în stațiile de transport în comun, în parcuri, în piețe și de-a lungul trotuarelor.
2. Amplasați locuri de stat în zonele aglomerate și în zonele de unde oamenii pot să admire anumite locuri și pot să urmărească anumite activități.
SFAT. Puteți amplasa locuri de stat acolo unde oamenii petrec mai mult de 15 minute.

3. Amplasați locuri de stat pe pietonalele principale la distanță de maximum 100 m între ele (recomandat 50 m).
4. Amplasați coșurile de gunoi adiacent zonelor în care se produce gunoi (chioșcuri, bănci, intersecții).
SFAT. Cuplați coșurile de gunoi cu alte elemente tehnice (de exemplu, cu stâlpi tehnici).
5. Amplasați cișmelele în zonele cu trafic pietonal intens și de bicicliști, în proximitatea locurilor de joacă, a terenurilor de sport și a spațiilor în care se desfășoară activități fizice. Pentru oricare din cazuri, amplasați cișmelele în zone ușor accesibile și vizibile.
6. Amplasați rastelele de bicicletă în așa fel încât bicicleta să poată fi prinsă din oricare parte.
SFAT. Rastelul de bicicletă se poate utiliza ca protecție pentru arbori.

D. Locurile de stat trebuie să fie atractive și confortabile.

1. Locurile de stat trebuie să fie protejate, să beneficieze de umbră vara și de soare iarna.
SFAT. Dacă locurile de stat sunt folosite ca protecție în jurul arborilor, reduceți aglomerația și oferiți și umbră pe timpul verii.
2. Orientați locurile de stat cu spatele la un perete sau un gard, și cu fața către un punct/ o activitate de interes.
SFAT. Atractivitatea unui loc este direct proporțională cu siguranța pe care o oferă. Dacă un loc de stat oferă perspective mai ample asupra unui spațiu, atunci el va fi mai folosit.
3. Amplasați băncile fără spătar în spații aglomerate sau la limita cu carosabilul, unde oamenii se pot așeza pe oricare parte.

E. Coșurile de gunoi, rastele de bicicletă și chioșcurile trebuie să fie ușor de utilizat și de accesat.

1. Amplasați coșurile de gunoi la minimum 2 m față de un loc de stat sau de un loc de joacă.
2. Orientați chioșcurile și alte elemente similare în așa fel încât să fie ușor de accesat, dar fără să obstrucționați deplasarea pietonilor și a bicicliștilor.
3. Rastelele de bicicletă trebuie poziționate în zone active, pentru a putea oferi supraveghere constantă.

F. Elementele de mobilier urban care trebuie să încurajeze joaca.

1. Folosiți mobilier urban care să stimuleze imaginația și jocul.
SFAT. Atât copiii, cât și tinerii, au nevoie de stimularea imaginației. Adulții se pot bucura în egală măsură de un spațiu care îndeamnă la joc.

G. Jardinierele trebuie să servească unui scop clar.

1. Când se aleg plantele pentru jardinieră, trebuie luate în calcul: contextul peisajer, mărimea plantelor la maturitate, condițiile climatice etc.
2. Plantele din jardinieră trebuie alese și în funcție de spațiul disponibil, raportat la mărimea rădăcinilor la maturitate.
3. Dacă jardinierele sunt amplasate într-un spațiu deschis, atunci este bine să se planteze în ele arbori care să ofere umbră în perioadele calde.
4. Dacă jardinierele sunt folosite cu rol de ecranare, atunci plantele trebuie să aibă frunze dense.

H. Jardinierele pot oferi identitate unui loc.

1. În funcție de context, plantele dintr-o jardinieră pot contribui la identitatea unui loc.
SFAT. Puteți folosi plante frumos mirositoare, prietenoase cu biodiversitatea, nevăzive și autohtone, pe cât posibil.
2. Jardinierele nu trebuie să fie voluminoase și nu trebuie să afecteze scara unei străzi sau a unui spațiu public.
SFAT. Jardinierele pot fi amplasate la limita dintre trotuar și carosabil, ca separație, dar fără a ieși din scara locului. Dacă sunt prea voluminoase, există riscul scăderii vizibilității pietonilor.
3. La rândul lor, jardinierele contribuie la siguranța unui loc.
SFAT. Alegeți arbori care să nu aibă coronament în partea inferioară, pentru a nu afecta vizibilitatea (între 600 mm și 2500 mm de la nivelul solului).

02

Reguli



2.1. Cele patru zone cheie

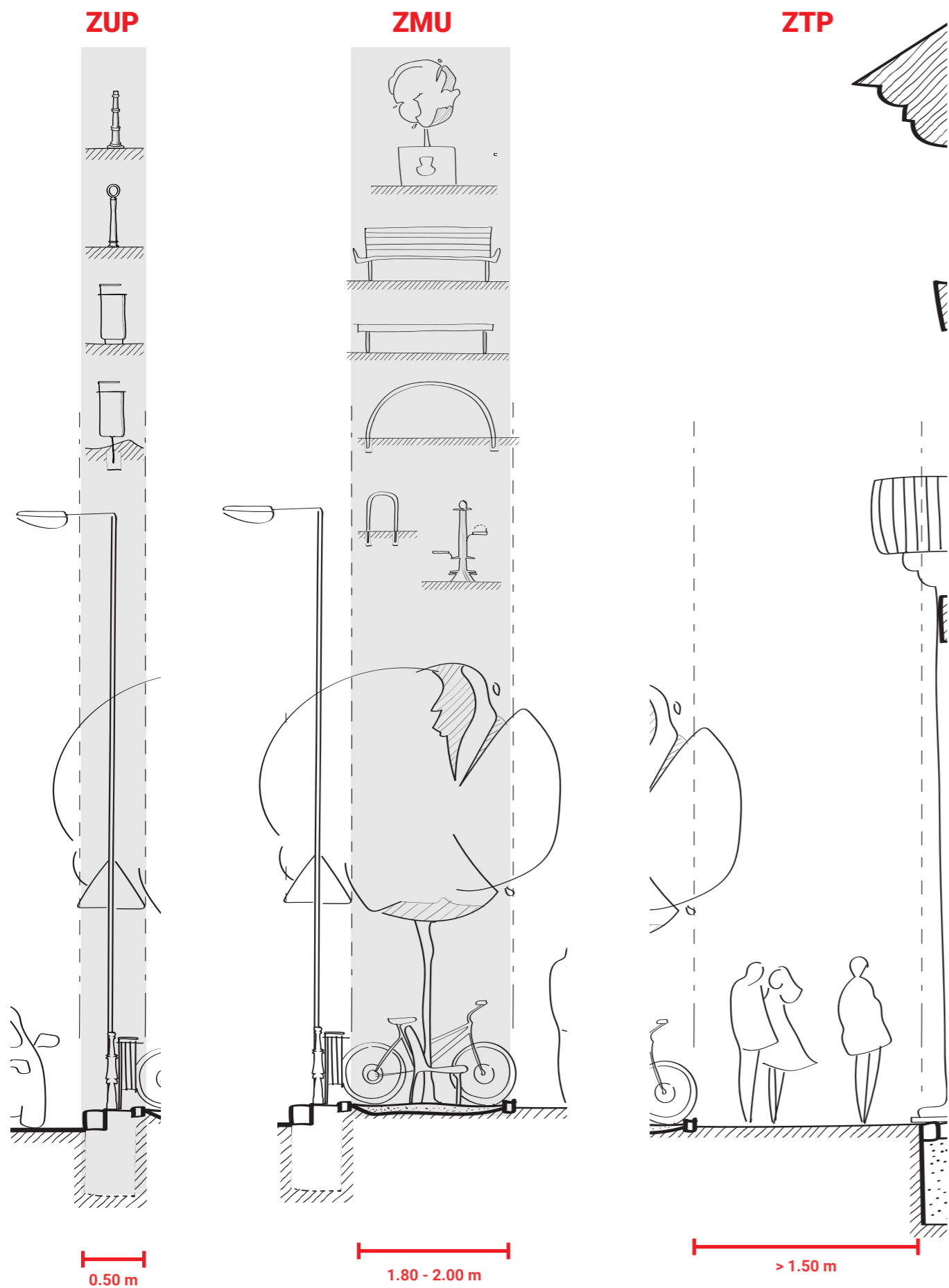

ZUP Zonă Utilități Publice

Se amplasează pe trotuarul străzilor cu trafic auto, la limita carosabilului. Este o zonă tampon între carosabil și trotuar cu lățimea de aproximativ 0.50 m de la bordură, pe care se amplasează mobilierul de utilitate publică, respectiv stâlpi de iluminat, semne de circulație, bolarzi, coșuri de gunoi.

ZMU Zonă Mobilier Urban

Se poate amplasa atât pe străzile cu trafic auto, cât și pe cele pietonale. În funcție de mărimea trotuarului, lățimea acestei zone poate varia între minimum 0.80 m și maximum 2.00 m.

În această zonă se pot monta bănci, rastele de bicicletă, jardiniere și cișmele.

Pe străzile cu trafic auto trotuarele trebuie să fie mai late de 2.20 m pentru a permite amplasarea băncilor sau/și jardinierele. Pentru montarea rastelelor de bicicletă, trotuarul va fi de minimum 5.00 m.

ZTP Zonă Trafic Pietonal

Culoarul pietonal continuu va fi de minimum 1.20 m în zonele cu trotuare înguste și de minimum 1.80 m pe trotuarele cu lățimi ample.

În această zonă nu se vor amplasa obstacole, precum mobilier public care poate incomoda deplasarea în siguranță a pietonilor sau obiecte cu caracter temporar, respectiv pubele, panouri publicitare etc.

ZFI Zonă Fațadă Istorică

În orașele istorice, fațadele formează alveole de dimensiuni diferite și retrageri. Din acest motiv, o limită clară pentru această zonă este foarte greu de stabilit. Totuși, zona fațadelor istorice are un avantaj major: în toate aceste spații alveolare se pot amplasa locuri de stat jos, fără spătar, care pot fi considerate o extensie a soclului clădirilor.

Pe străzile pietonale se pot amplasa coșurile de gunoi sau alte echipamente tehnice, conform regulilor explicate mai jos.

2.2. Străzi cu circulație carosabilă

■ Secțiune cu dimensiuni minim necesare pentru cele patru zone cheie

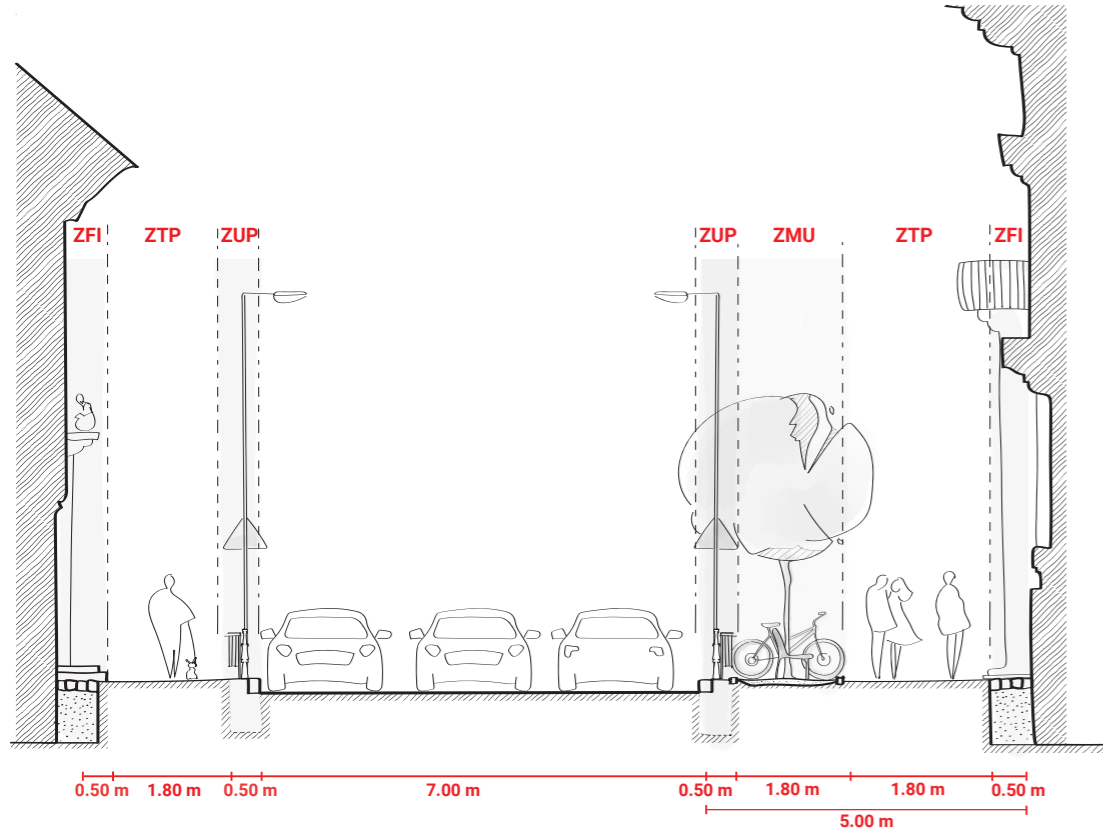

Secțiunea se referă atât la spațiile minime necesare pentru fiecare zonă în parte (ZUP, ZMU, ZTP și ZFI), dar mai ales la modul în care fiecare tip de obiect urban este grupat și poziționat în raport cu strada și cu fondul construit.

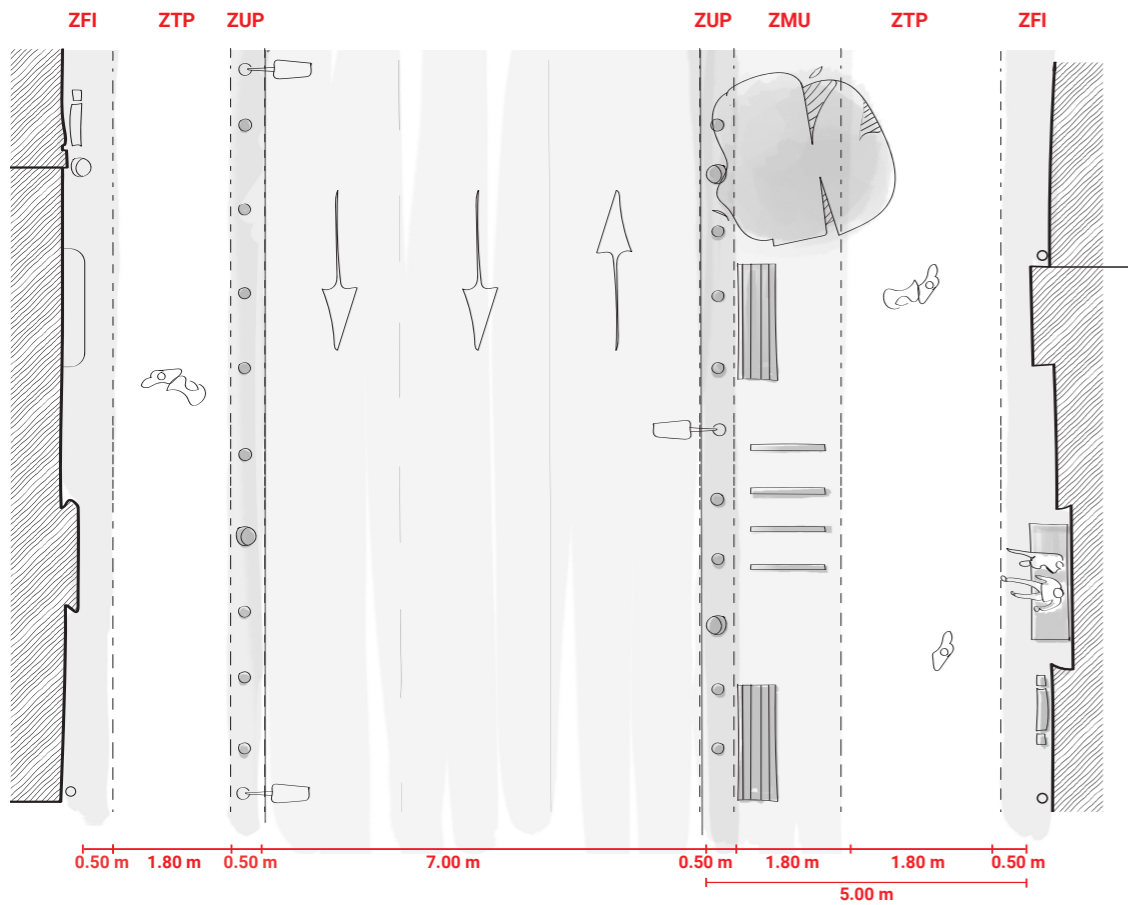

2.3. Stații de autobuz

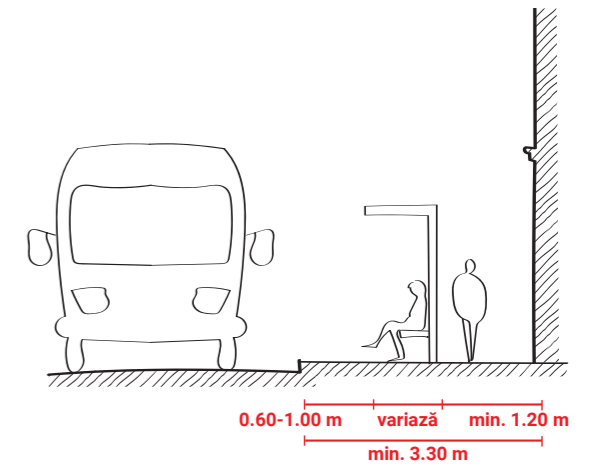
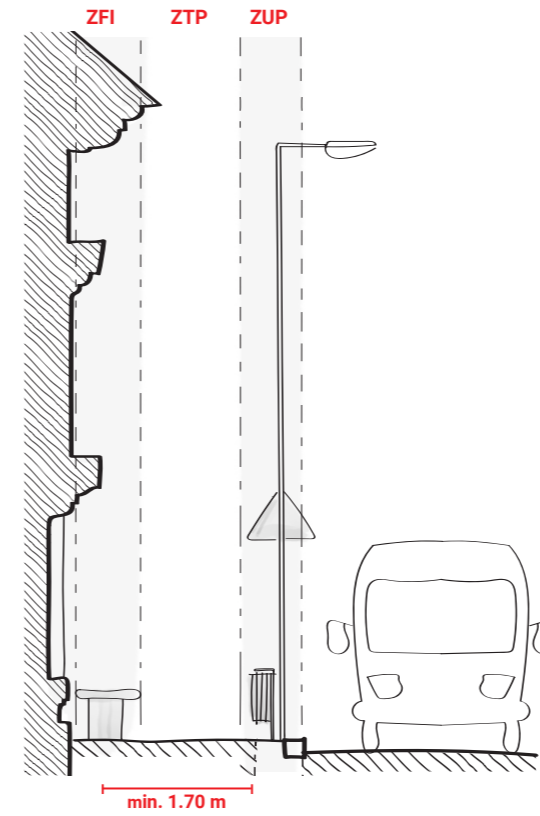

În mod ideal, în cazul trotuarelor mai late de 3,30m, stația se va monta cât mai aproape de carosabil, pentru a nu se suprapune fluxul stației de autobuz cu circulația pietonală.

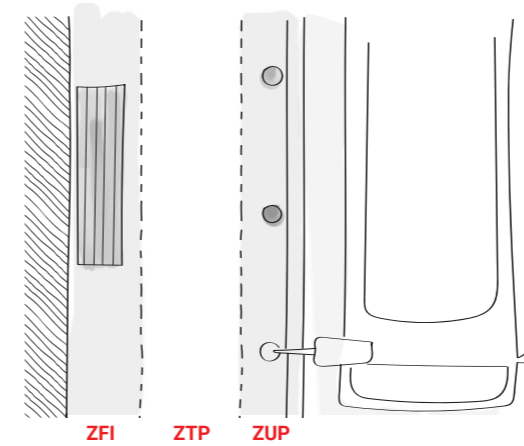

Stațiile de autobuz din centrul vechi sunt o situație aparte din cauza lipsei de spațiu. Există mai multe tipuri de abordări, în funcție de lățimea trotuarului. Atunci când se decide amplasarea stației și tipul ei (acoperită sau nu), este important întotdeauna să se țină cont de lățimea trotuarului, de fluxurile pietonale existente în zonă și de alte obiecte poziționate în proximitate.

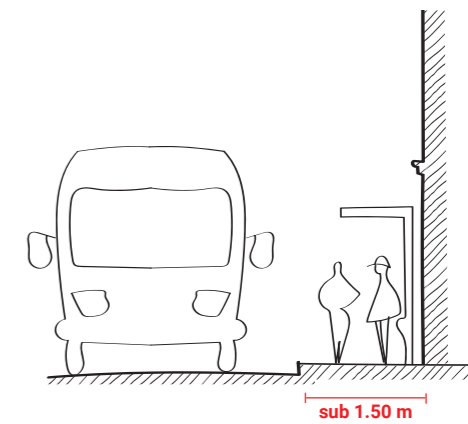

În cele mai multe situații din centrul vechi trotuarul este foarte îngust și este necesară montarea stației la fațadă.

2.4. Amplasarea băncilor

■ Bănci la stradă / strada Mureșenilor

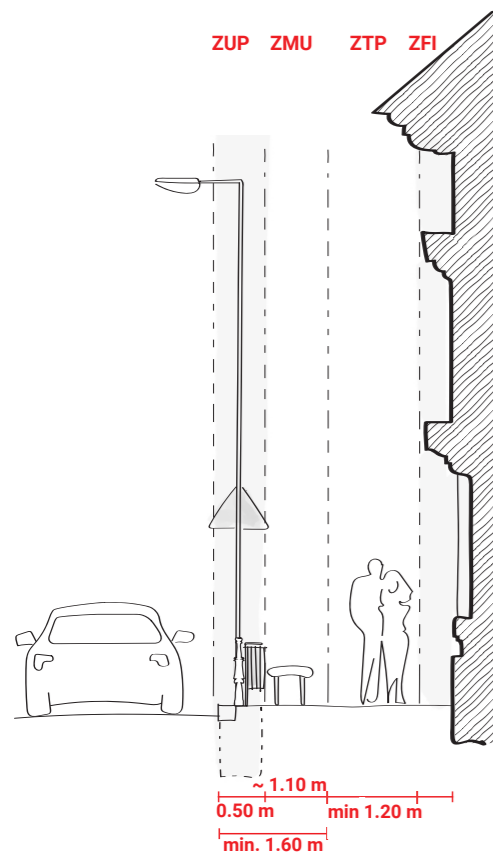

■ Bănci la fațadă / strada Mureșenilor

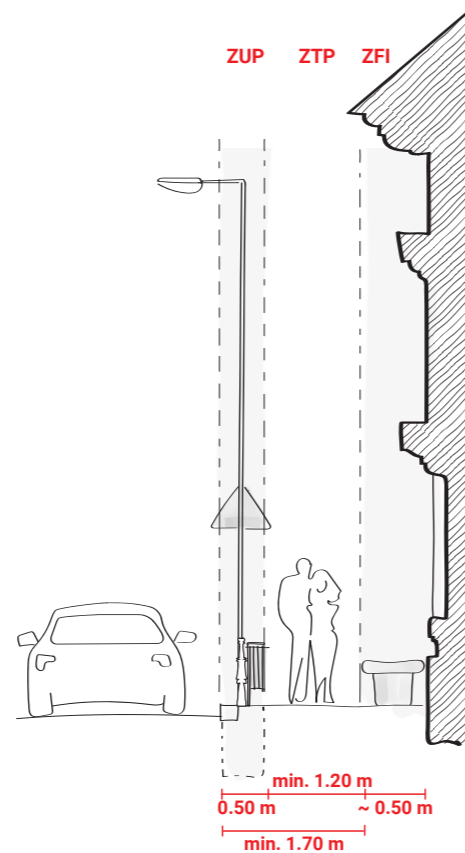

■ Bănci în zone pietonale / strada Republicii

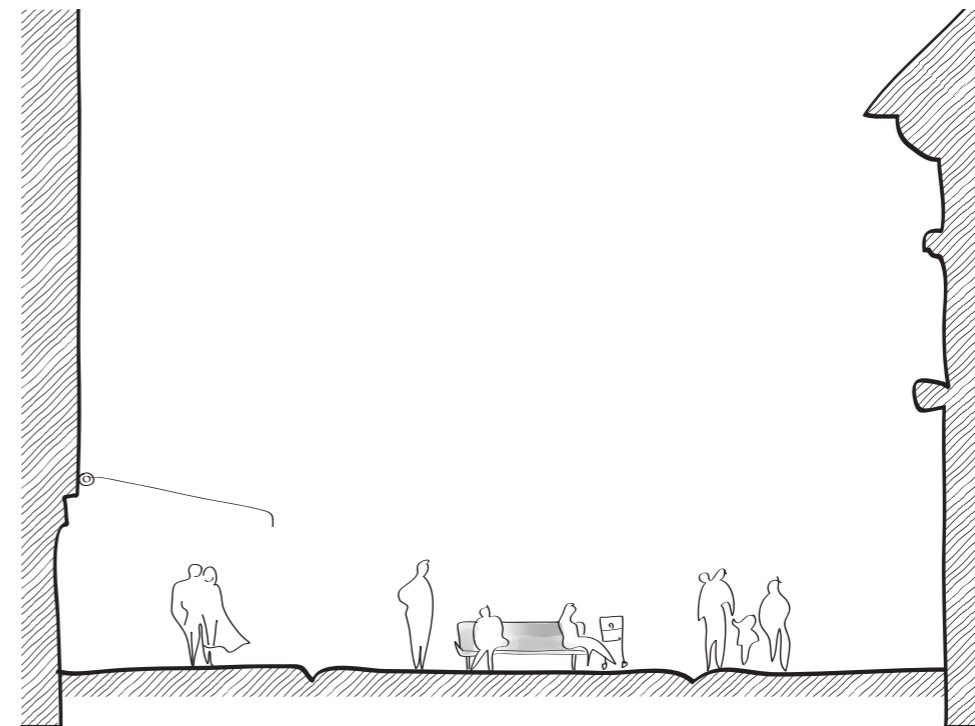

În situațiile în care lățimea străzii permite amplasarea băncilor în zona centrală, se recomandă dispunerea lor spate în spate perpendicular pe sensul de mers, la o distanță de minimum 1.50 m una de alta.

De asemenea:

- Nu se amplasează coșuri de gunoi în zona centrală a străzilor pietonale;
- Coșurile de gunoi se vor amplasa lângă fațade;
- În situațiile excepționale, jardinierele pot fi amplasate în zonele pietonale, în zona centrală a străzii, cu rol utilitar de delimitare a teraselor.

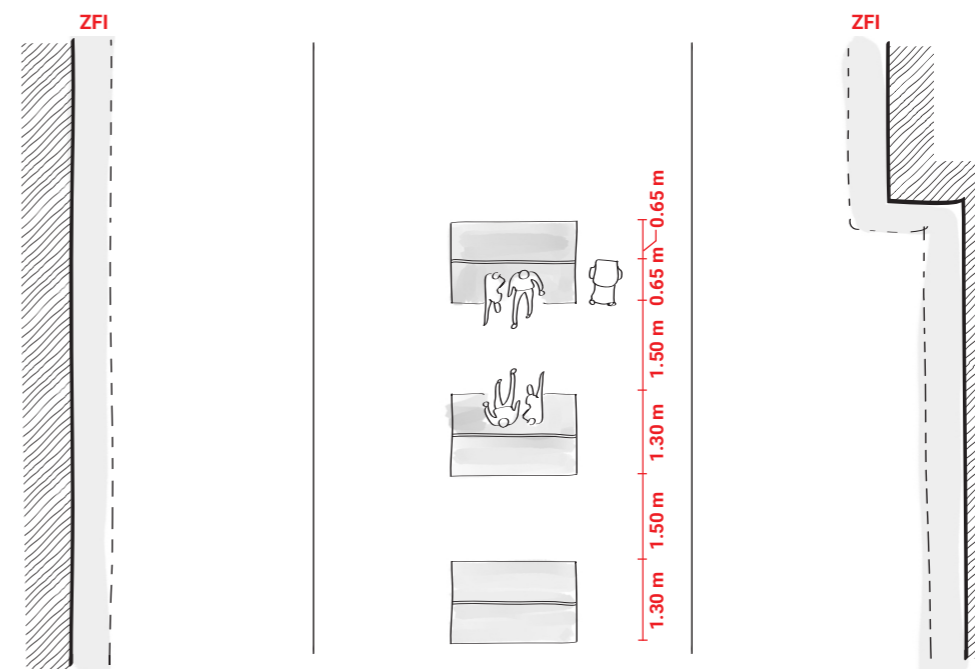
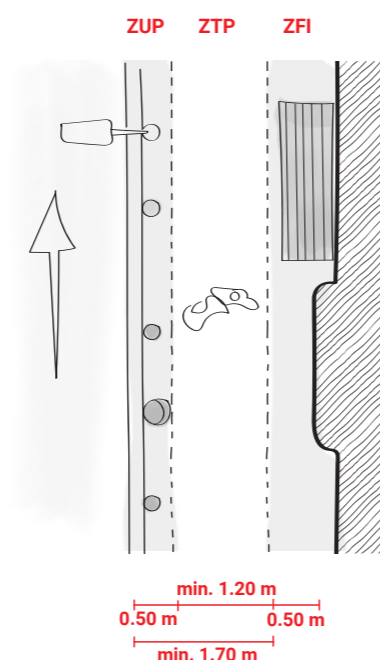
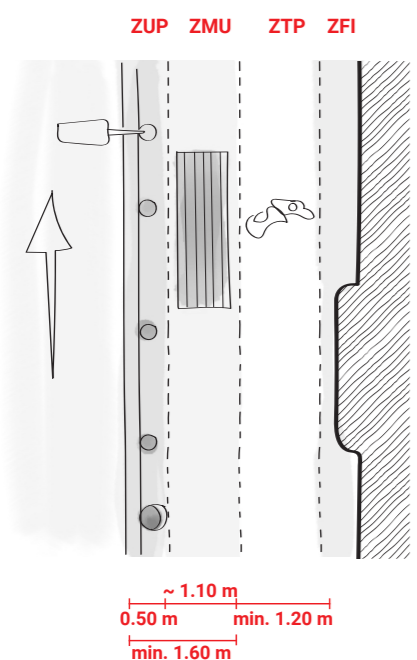

În situațiile în care lățimea străzii nu permite amplasarea băncilor în zona centrală, se recomandă dispunerea acestora lipite la fațadă.

De asemenea:

- Se pot amplasa pe orice stradă, cu condiția de a lăsa un spațiu de trecere de minimum 1.20 m;
- Se recomandă amplasarea băncilor în proximitatea intrărilor în instituțiile publice, în așa fel încât să nu încurce accesul;
- Nu se vor amplasa bănci sub ferestrele locuințelor, în dreptul intrărilor etc.

■ Bănci cu spătar

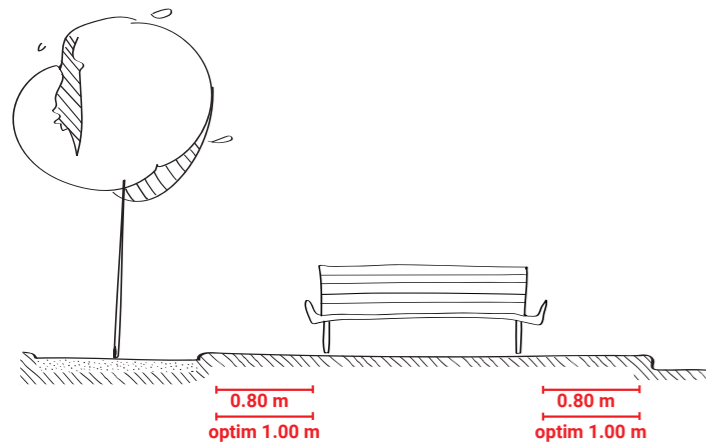

Este recomandat ca băncile amplasate în spațiul public să aibă o zonă tampon la stânga și la dreapta lor de minimum 0,80 m, distanță care permite amplasarea unui cărucior sau al unui scaun rulant.

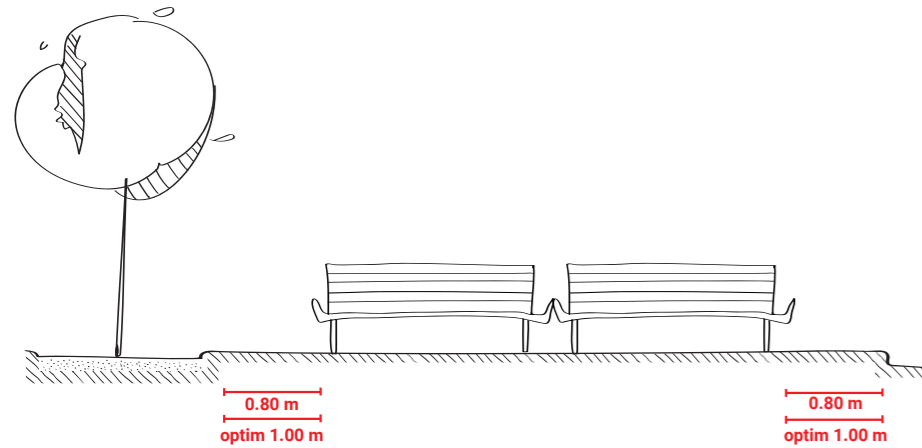
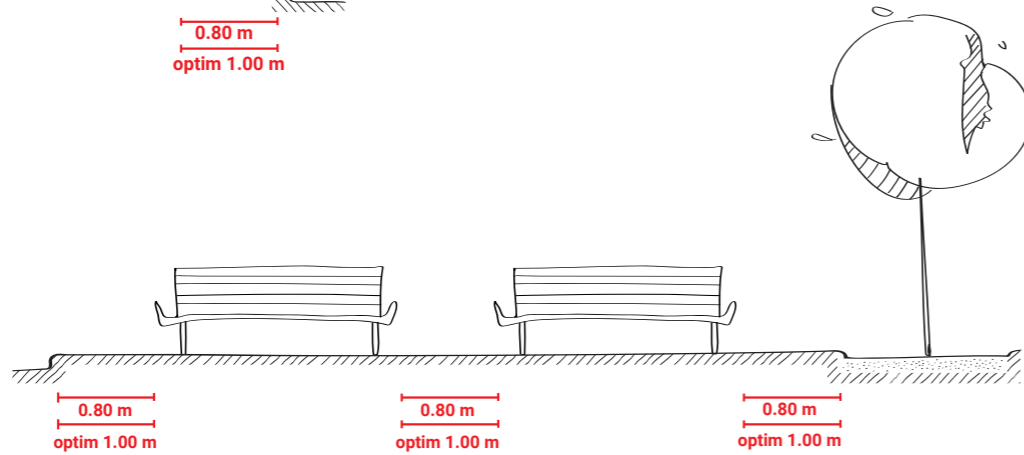

Este acceptată și varianta în care băncile sunt alipite și devin un corp comun. În acest caz, distanțele minime de trecere se raportează la corpul comun.

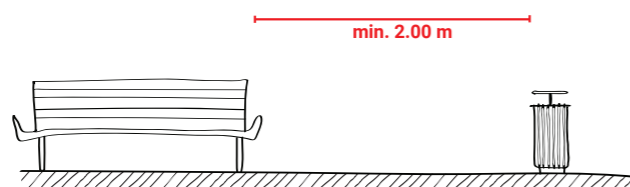

Coșurile de gunoi nu vor fi poziționate chiar lângă bancă. O distanță de minimum 2,00 m este indicată între bancă și coș.

■ Scaun la fațadă

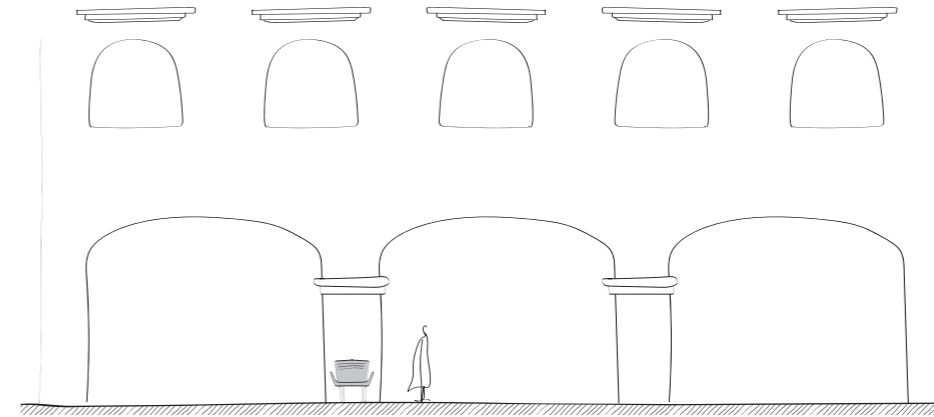

În Brașov, există o serie de situații care permit amplasarea unor bănci/obiecte de șezut atipice, în zone cu trafic pietonal mare. Un astfel de exemplu este clădirea Cerbul Carpatin, în zona coloanelor dinspre Piața Sfatului, unde se poate poziționa un scaun la fațadă.

■ Bancă la fațadă

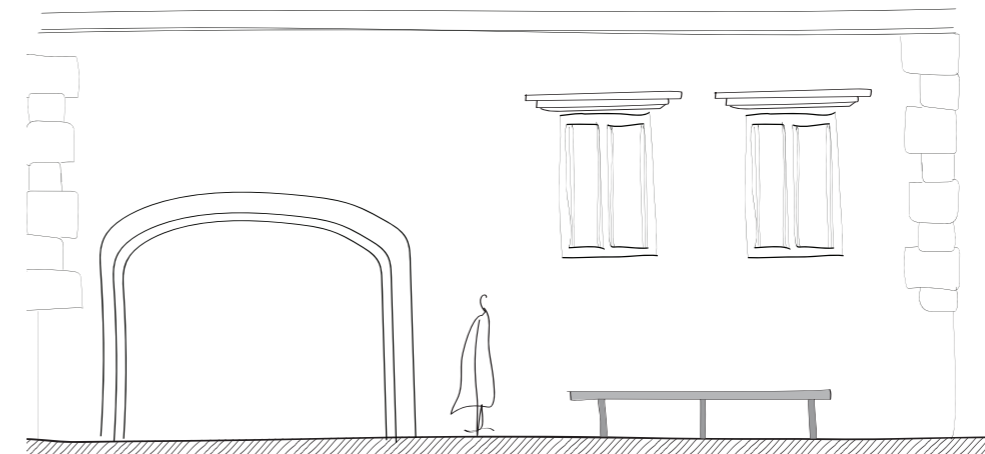

Există și situații în care băncile pot fi amplasate la fațadă, și pot forma un „sclu” nou pentru clădiri, mai ales în vecinătatea zonelor aglomerate, unde este nevoie de spații de șezut suplimentare. Amplasarea sub ferestre este permisă cu condiția ca acestea să nu fie ferestre ale locuințelor.

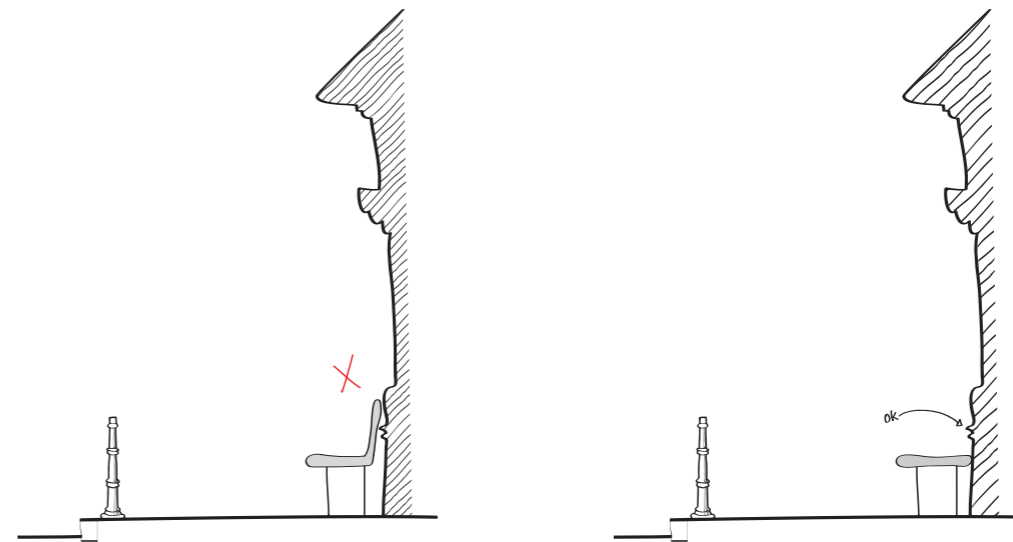

Băncile tip „sclu” nu trebuie să aibă spătar, deoarece spătarul poate afecta decorațiunile ale fațadei sau poate acoperi anumite detalii cu valoare istorică.

■ Bănci în zone de promenadă

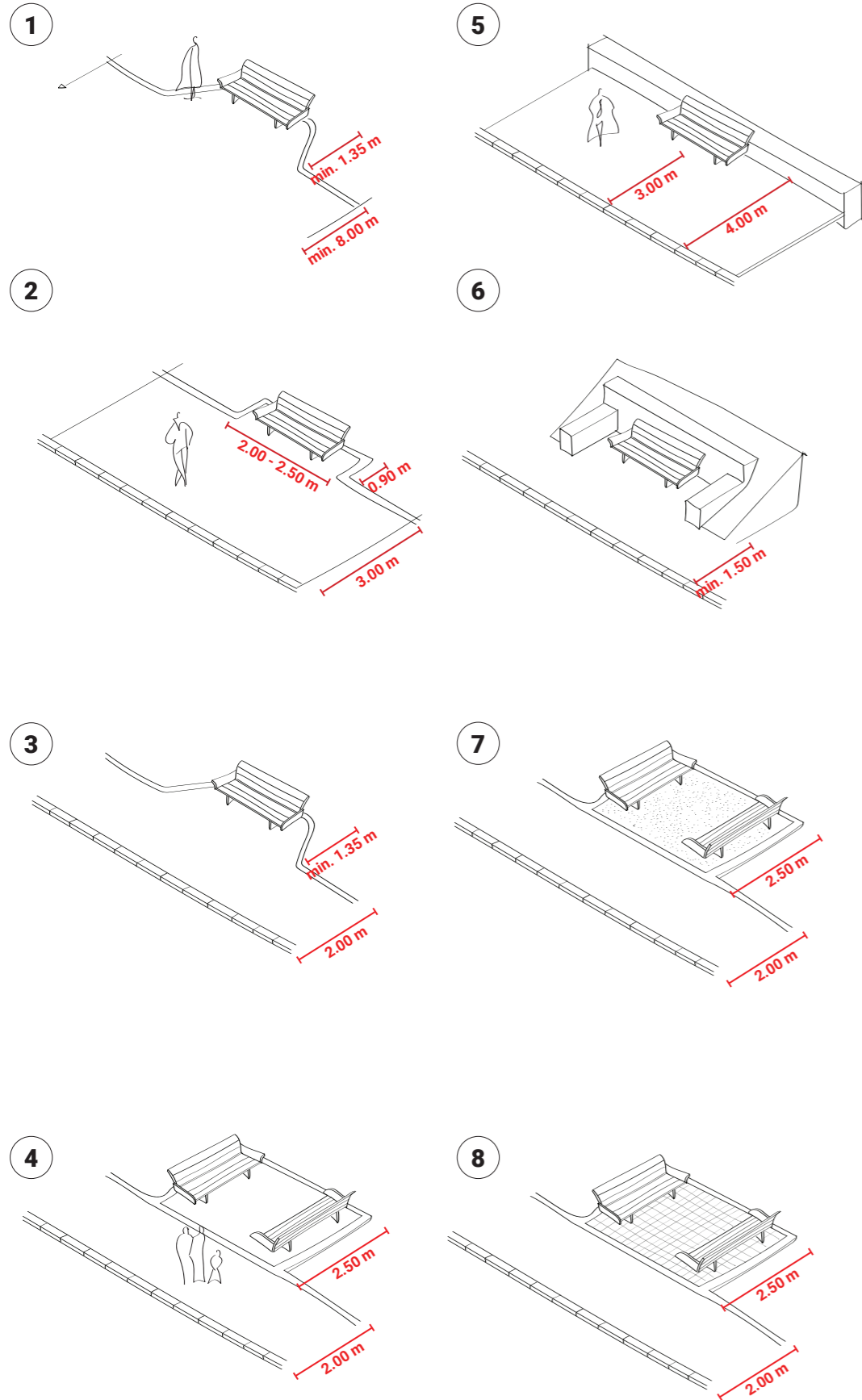

1. Zonă pietonală de mari dimensiuni și cu circulație intensă (ex: Promenada din Parcul Eroilor, Aleea Tiberiu Brediceanu).
2. Promenadă cu circulație intensă (ex: strada După Ziduri).
3. și 4. Promenadă sau cărare (ex: Promenada din zona Cetățuiei sau Promenada Regală).
5. Zonă pietonală cu o latură mărginită de parapet sau element natural (ex: Aleea de sub Tâmpa).
6. Promenadă sau cărare (ex: Promenada din zona Cetățuiei sau Promenada Regală).
7. Buzunar cu finisaj din beton dezactivat.
8. Buzunar cu finisaj din piatră cubică.

2.5. Bănci. Ergonomie

O bancă confortabilă îndeplinește întotdeauna mai multe cerințe legate de ergonomie. Dacă unele elemente sunt opționale (mânere), altele sunt obligatorii (unghiuri minime, înălțimi minime etc.).

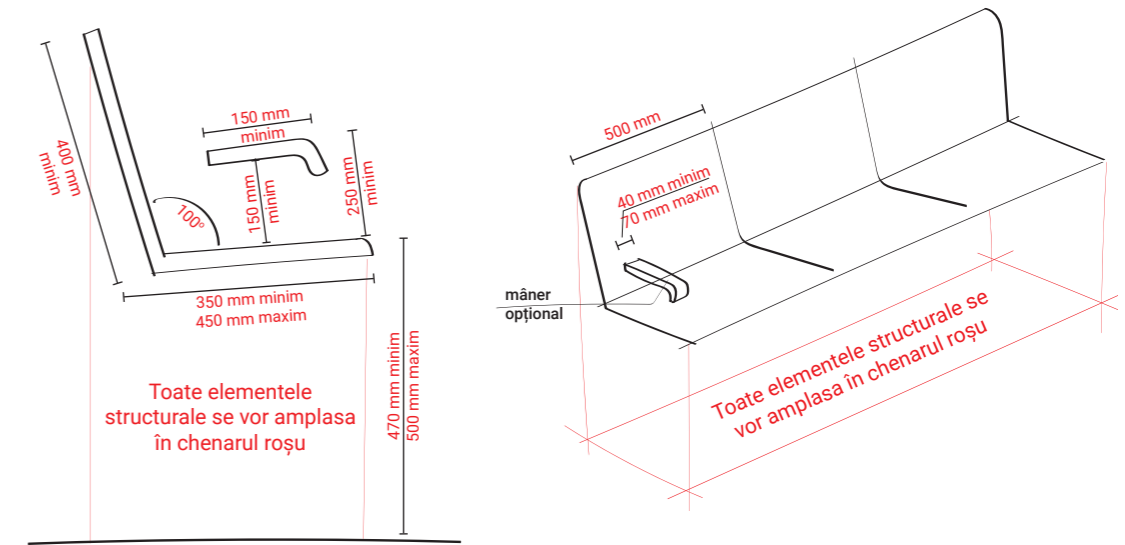

■ Bănci fără spătar sau cu spătar parțial

Atunci când se folosesc mai multe tipuri de bănci, este obligatoriu ca acestea să fie din aceeași familie.

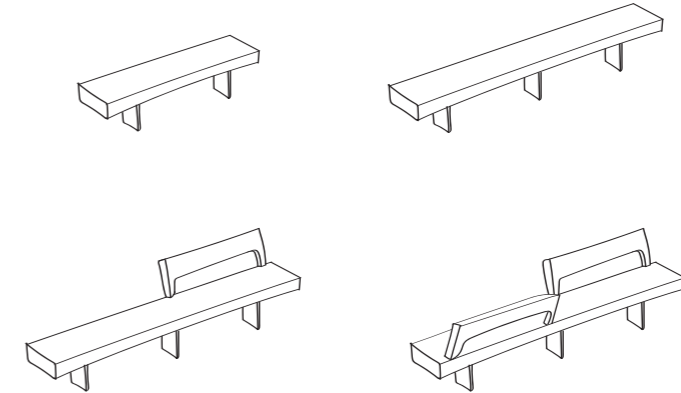

Băncile fără spătar sau băncile cu spătar parțial sunt o soluție ideală în spațiile cu flux pietonal de ambele părți. Băncile fără spătar sunt recomandate și atunci când sunt poziționate la limita cu carosabilul, deoarece nu obligă utilizatorul să se așeze doar într-o singură poziție. Este posibilă amplasarea băncilor fără spătar pe străzile foarte înguste, în zona intrărilor în spațiile comerciale.

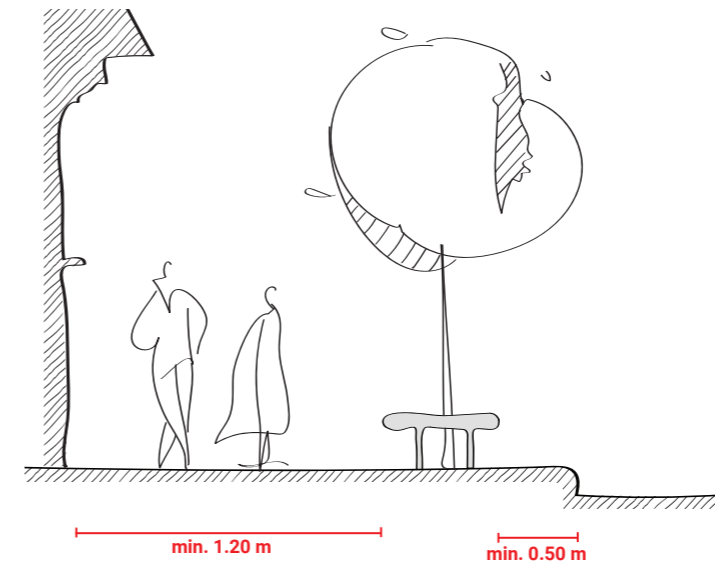

Banca fără spătar este o soluție bună pe trotuarele înguste, unde singura zonă în care se pot amplasa este spre carosabil. O astfel de bancă permite utilizatorului să se raporteze la mediul înconjurător în orice ipostază dorește.

2.6. Coșuri de gunoi

Tipuri de coșuri de gunoi

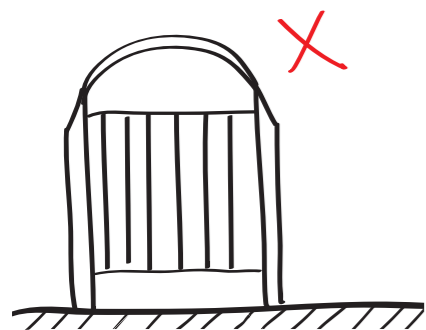

Coș cu acces din două direcții, ar trebui poziționat perpendicular pe fluxul de circulație. Este de dimensiuni mari și prin urmare greu de potrivit în situațiile excepționale din centrul vechi. Mai potrivit pentru zona de parcuri și promenade care înconjoară centrul vechi.

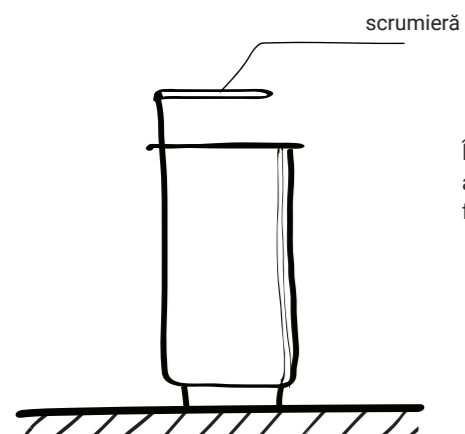

În centrul istoric, coșurile de gunoi vor fi discrete și se vor integra armonios în peisajul arhitectural. Un coș de gunoi estetic are o formă simplă, care poate fi adaptată în funcție de context.

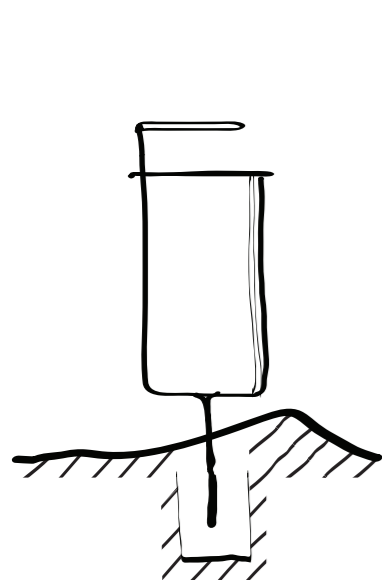

Coșul cu picior central în pământ poate fi folosit în situațiile în care terenul este în pantă.

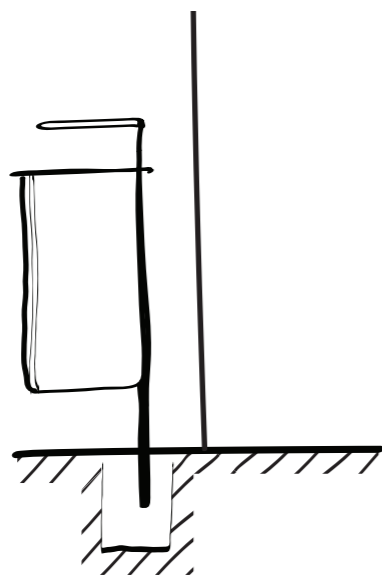

Coșul cu picior descentrat în pământ poate fi folosit în situațiile în care acesta este poziționat lângă un alt element.

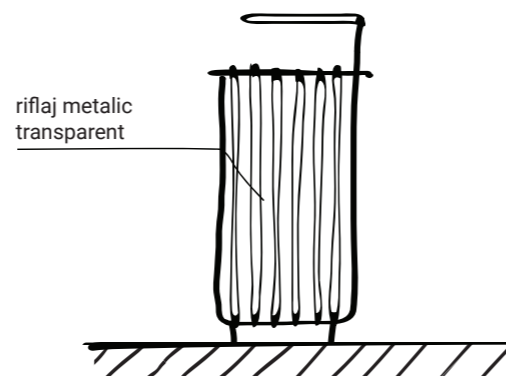

Un coș care prin structura sa conține o doză de transparență este mai salubru și recomandat în zonele aglomerate. Această transparență poate fi obținută printr-un riflaj metalic, cu pungă de gunoi în interior.

Relația cu mobilierul urban

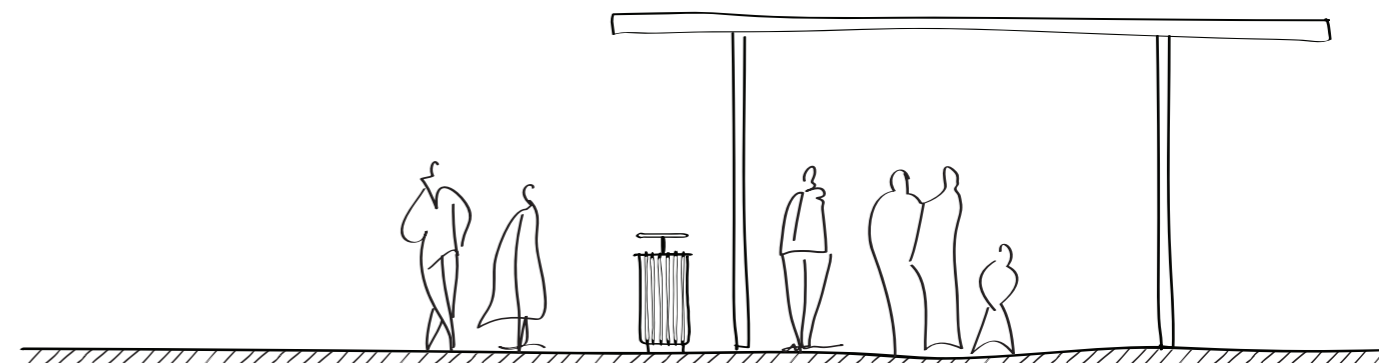

Stații de transport în comun

Coșurile de gunoi trebuie amplasate în zonele aglomerate (stații de transport în comun), dar niciodată în interiorul acestora, pentru a nu face neplăcută așteptarea autobuzului.

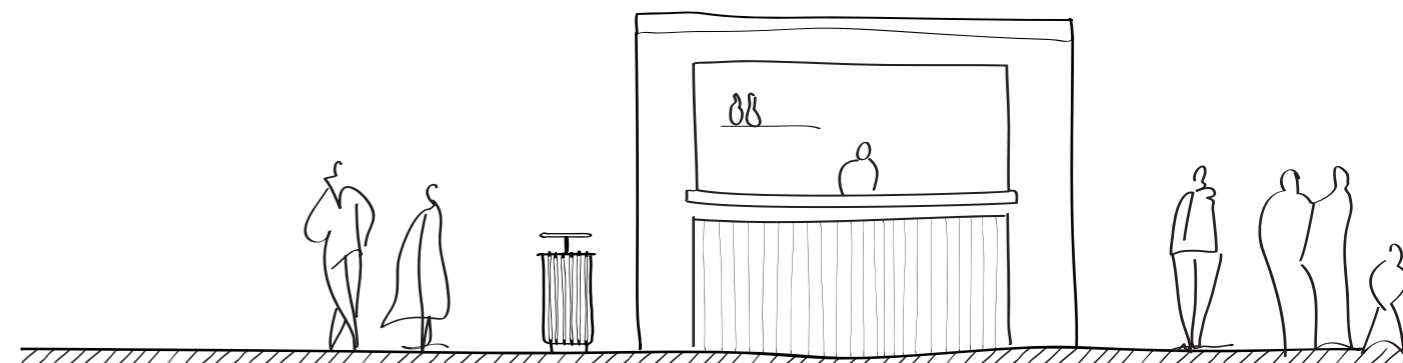

Chioșcuri

Alte zone aglomerate unde trebuie amplasate coșurile de gunoi sunt chioșcurile unde se comercializează băuturi și mâncare.

■ Amplasarea coșurilor de gunoi la fațadă

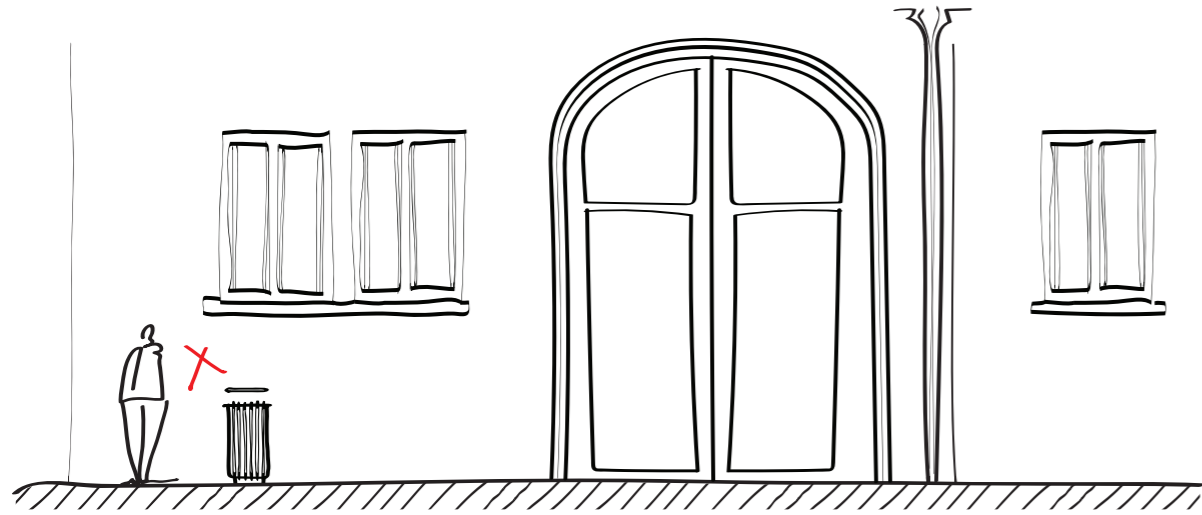

Coșurile de gunoi nu ar trebui poziționate sub geamurile de la parterul clădirilor istorice.

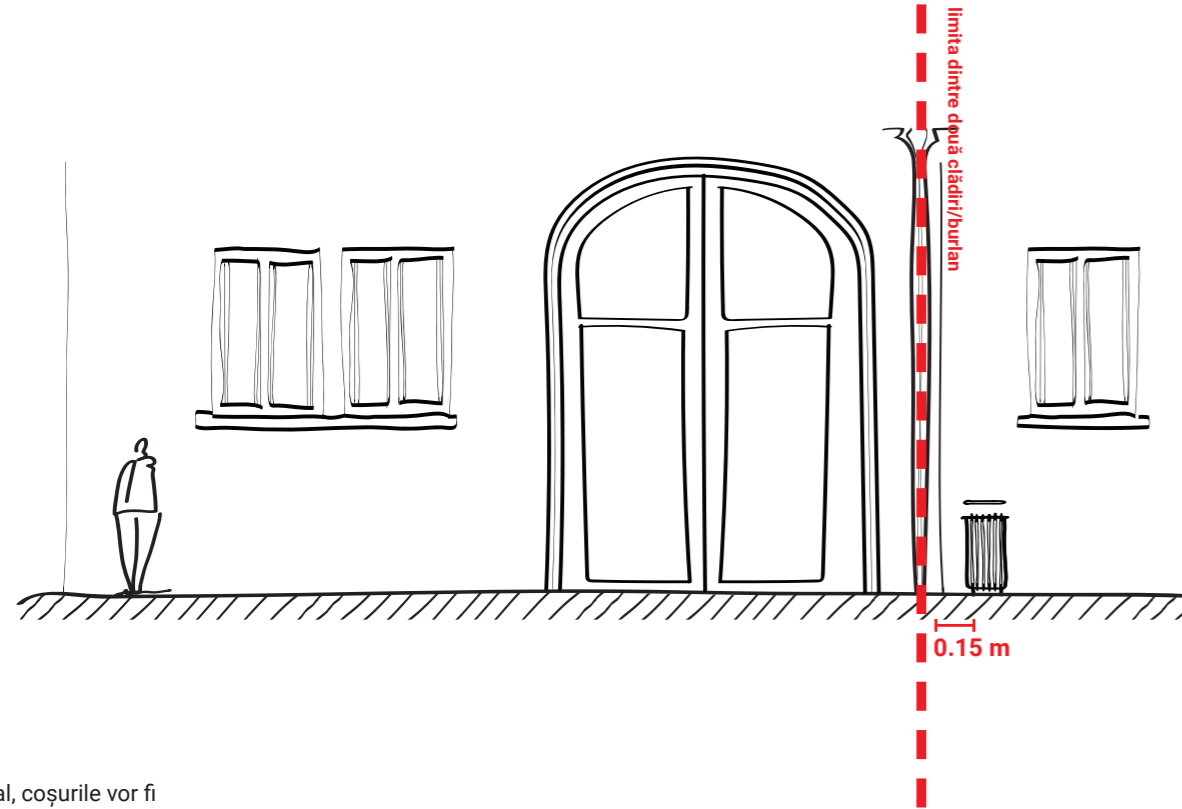

Ideal, coșurile vor fi poziționate la limita dintre două clădiri, la aproximativ 0,15 - 0,30 m de burlan.

■ Relația cu fondul construit

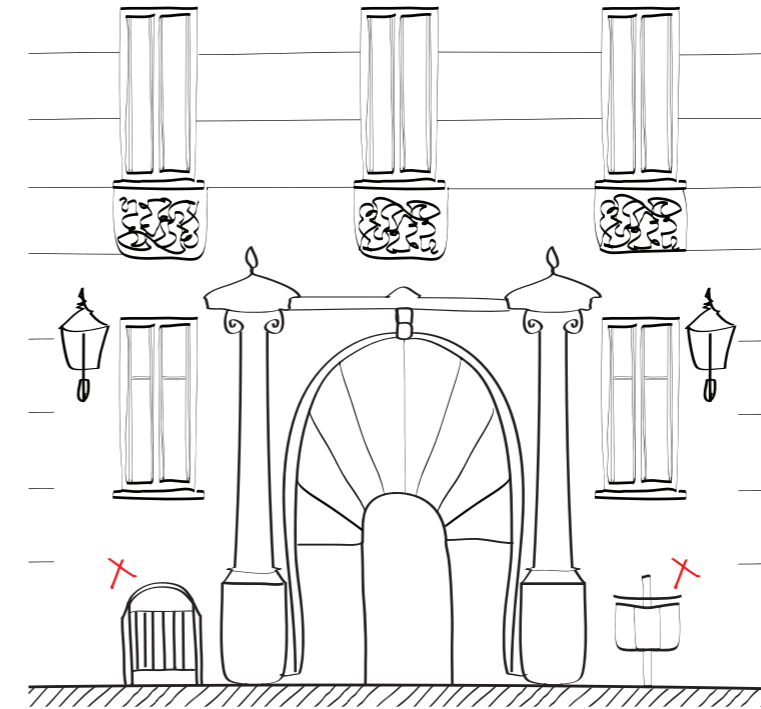

De asemenea, ele nu trebuie să constituie elemente care să flancheze intrări sau alte elemente de fațadă. Aici trebuie evitată simetria.

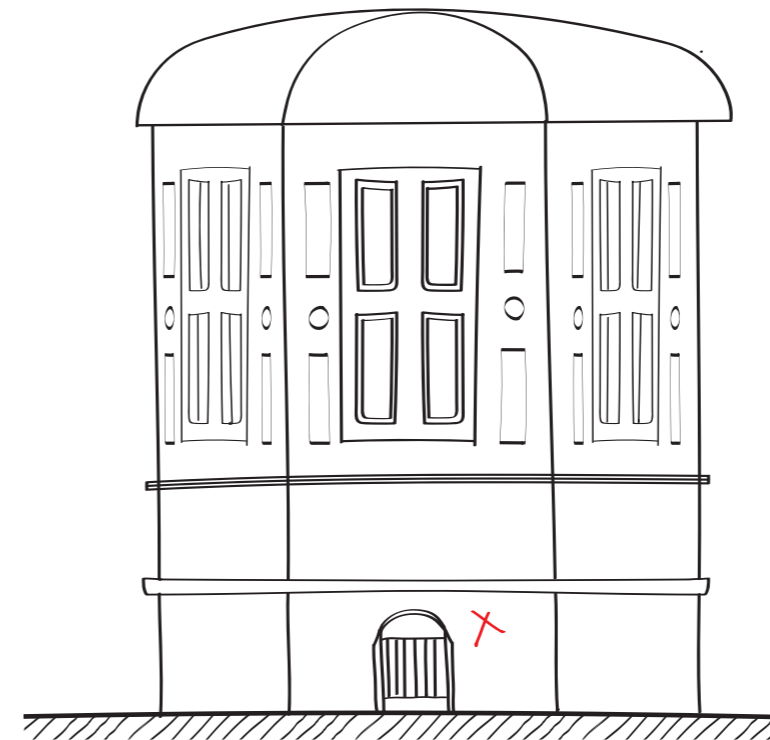

Coșurile de gunoi nu vor fi poziționate pe fațade istorice importante.

2.7. Amplasarea coșurilor de gunoi

■ Poziționarea în profilul străzii

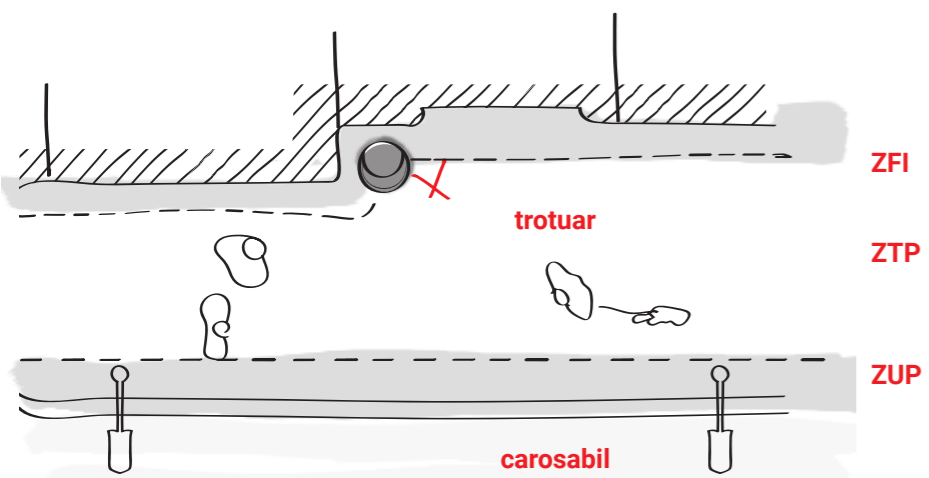
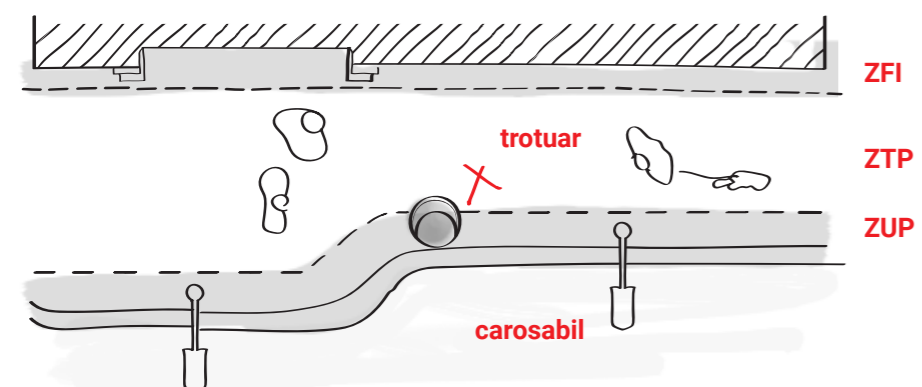
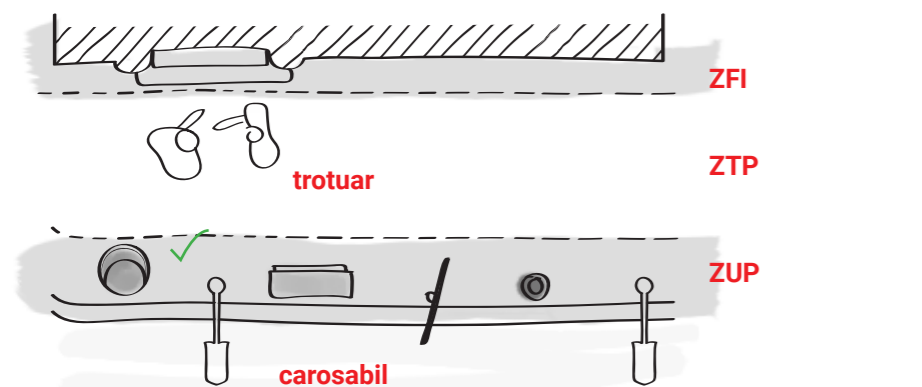

Coșurile de gunoi vor fi poziționate în zona de utilități publice, în linie cu semnele de circulație, cutiile tehnice, cu bolarzii etc.

Dacă există o șicanare de stradă, coșul de gunoi nu va fi poziționat exact în punctul de șicanare, chiar dacă el se află în zona de utilități publice.

Coșurile de gunoi nu vor fi poziționate în decroșări ale clădirilor, chiar dacă par mai retrase. Ele ar trebui poziționate în zona utilităților publice, indiferent de modul în care se schimbă alinierea clădirilor.

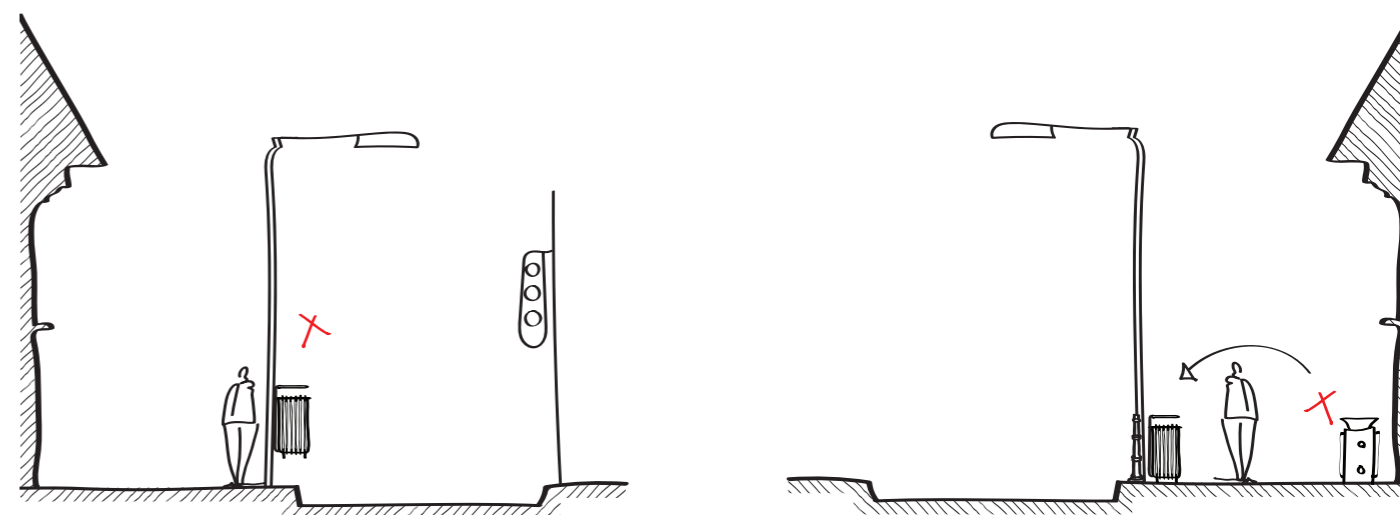

Coșurile de gunoi nu vor fi poziționate în zone de așteptare (intersecții semaforizate sau nesemaforizate).

Coșurile de gunoi nu vor fi poziționate pe fațade atunci când există carosabil. Ele trebuie mutate întotdeauna în zona de utilități publice, în linie cu celelalte elemente.

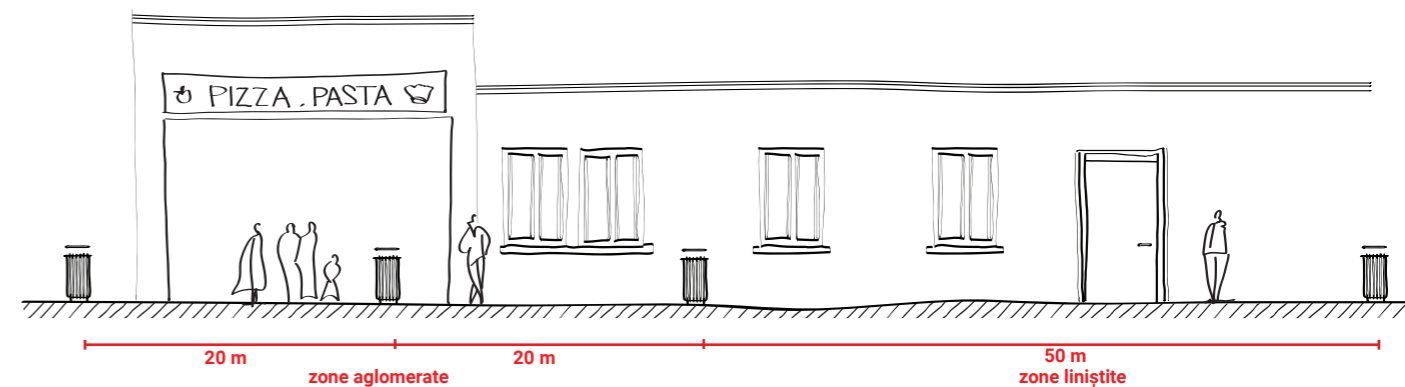

Distanța dintre coșurile de gunoi în zonele aglomerate ar trebui să fie de aproximativ 20 m. În zonele liniștite, ea va fi de aproximativ 50 m.

2.8. Amplasarea bolarzilor de siguranță

Amplasare față de bordură

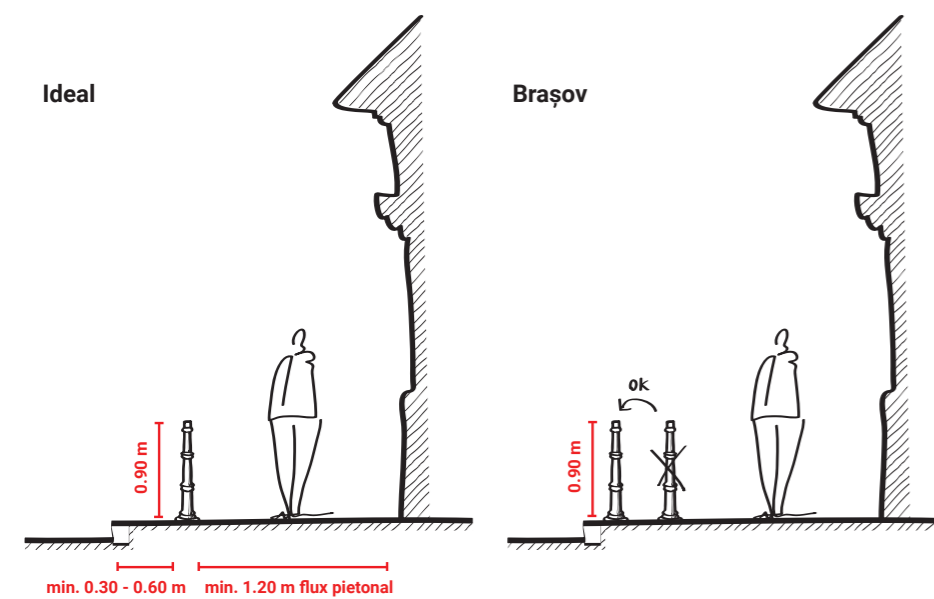

Ideal, bolarzii vor fi situați la aproximativ 0.30 m față de carosabil, pentru a evita eventuale accidente. În cazuri excepționale, când trotuarul este îngust, bolarzii pot fi mutați la limita bordurii.

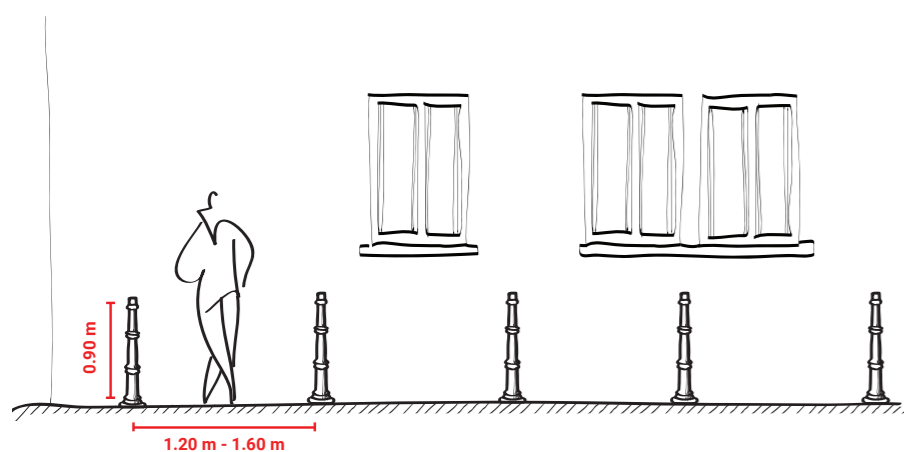

Distanța dintre bolarzii ar trebui să fie între 1.20 și 1.60 m. Poziționarea lor la o distanță mai mică afectează imaginea urbană și nu ar trebui încurajată.

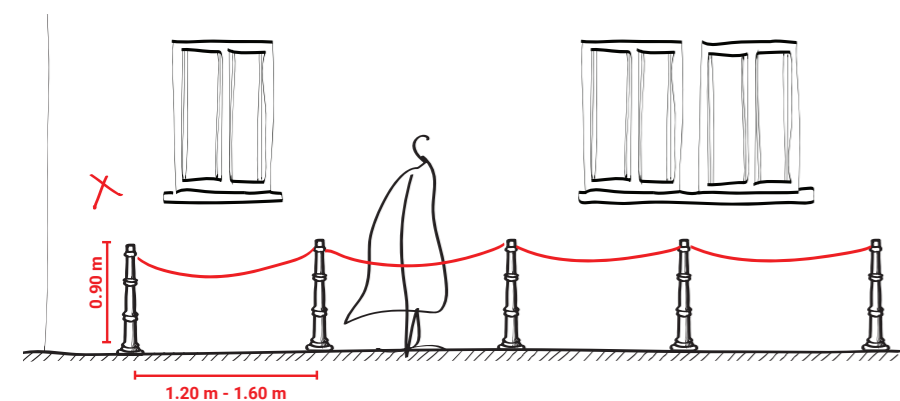

Bolarzii nu vor fi legați între ei cu lanț, deoarece nu trebuie blocată trecerea pietonală liberă printre aceștia.

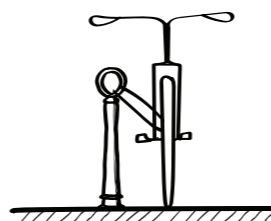

În anumite zone, bolarzii pot avea dublu rol: de protecție a pietonilor și de rastel pentru asigurarea bicicletelor.

Treceri de pietoni

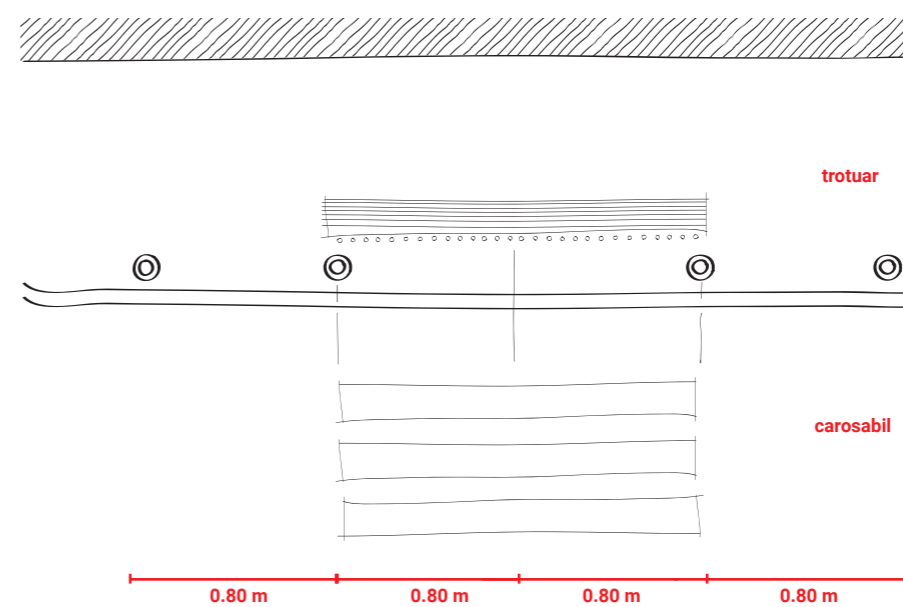

La trecerile de pietoni, bolarzii vor fi amplasați astfel încât să existe un spațiu de trecere între aceștia de minimum 1.60 m.

Acces auto în curți

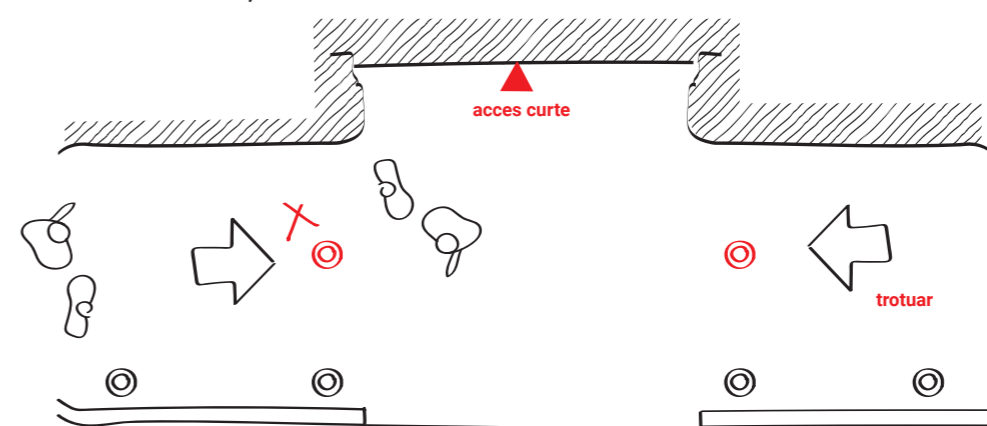

În cazul accesului auto în curți, bolarzii nu vor fi poziționați astfel încât să devină un obstacol în deplasarea pietonală. Ideal ar trebui lăsat un flux pietonal de minimum 1.20 m pe trotuarele înguste.

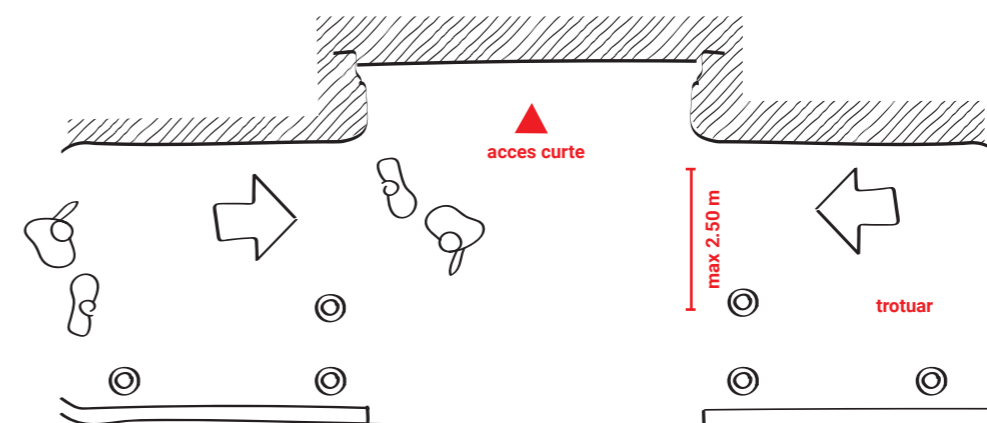

Distanța între bolarzii și fațadă va fi de maximum 2.50 m, pentru a nu permite accesul mașinilor pe trotuar.

2.9. Cișmele

■ Criterii de calitate

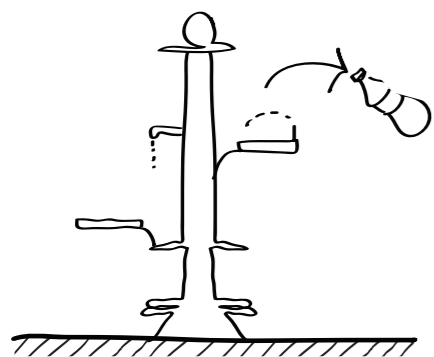

Cișmelele utilizate în toate spațiile publice trebuie să aibă mai multe roluri și să îndeplinească mai multe criterii de calitate:

1. Să permită umplerea sticlelor de apă.

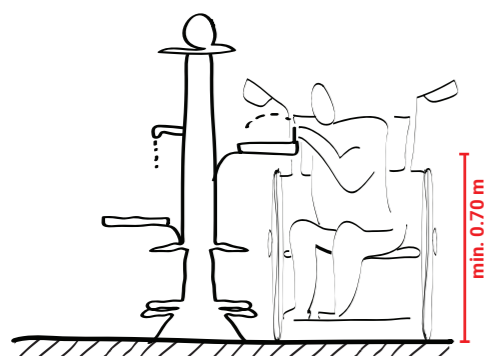

2. Să permită persoanelor cu dizabilități să bea apă fără dificultate și să aibă la partea inferioară o zonă de adăpare pentru animalele de companie.

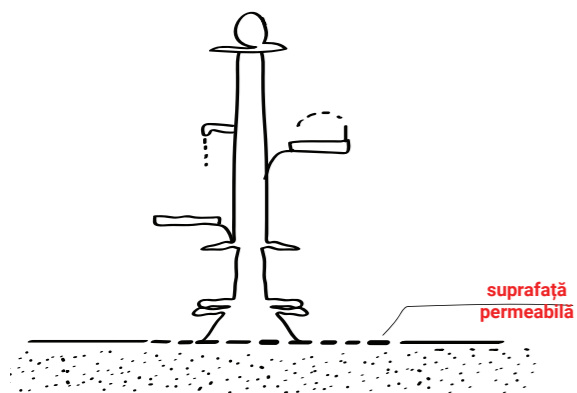

3. Cișmelele trebuie să fie întotdeauna situate pe o zonă permeabilă, astfel încât să nu se formeze bălți în jurul lor.

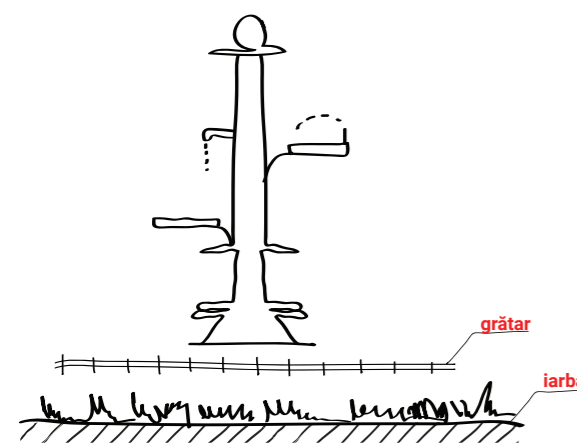

4. Dacă cișmeaua trebuie poziționată într-un spațiu verde, este obligatoriu ca ea să fie situată pe un grătar.

2.10. Rastele de bicicletă

■ Dimensiuni

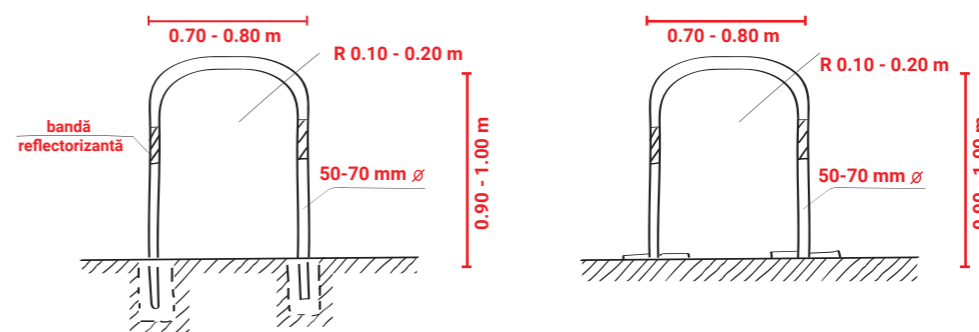

Un rastei clasic are o lățime de aproximativ 0.80 m și o înălțime de maximum 1.00 m. El poate fi ancorat fie la suprafața terenului, fie sub cota de călcare.

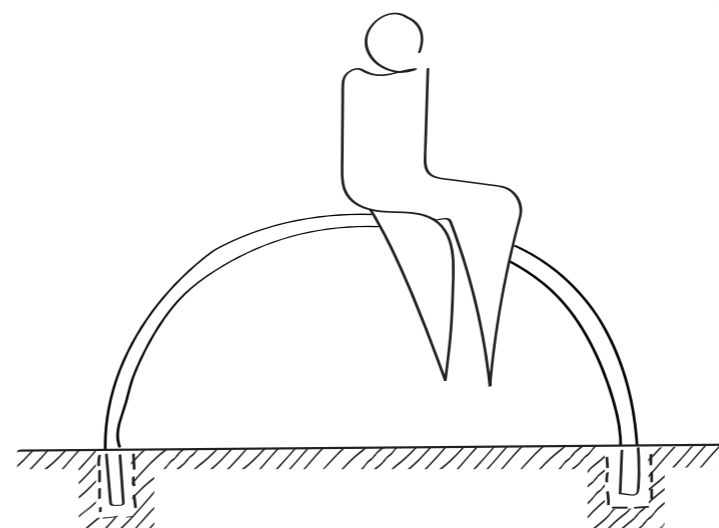
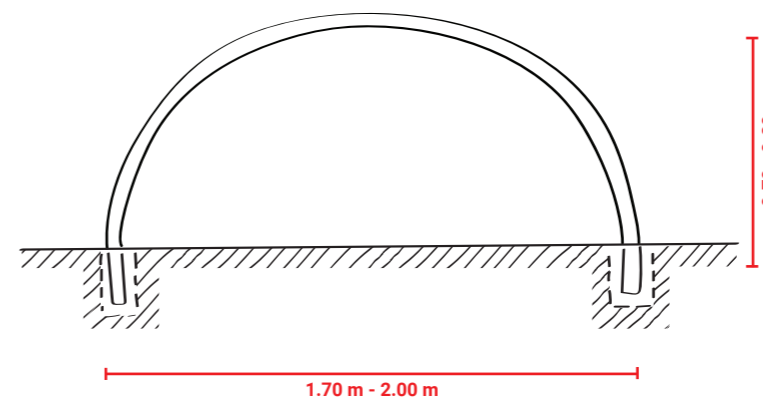

În centrul istoric sunt încurajate formele atipice de rastele în zonele aglomerate, deoarece ele pot fi utilizate și ca loc de joacă de către copii, atât timp cât respectă cerințele minime de utilizare, iar spațiul permite amplasarea lor fără a stingeri alte tipuri de deplasări.

■ Poziționarea în profilul străzii

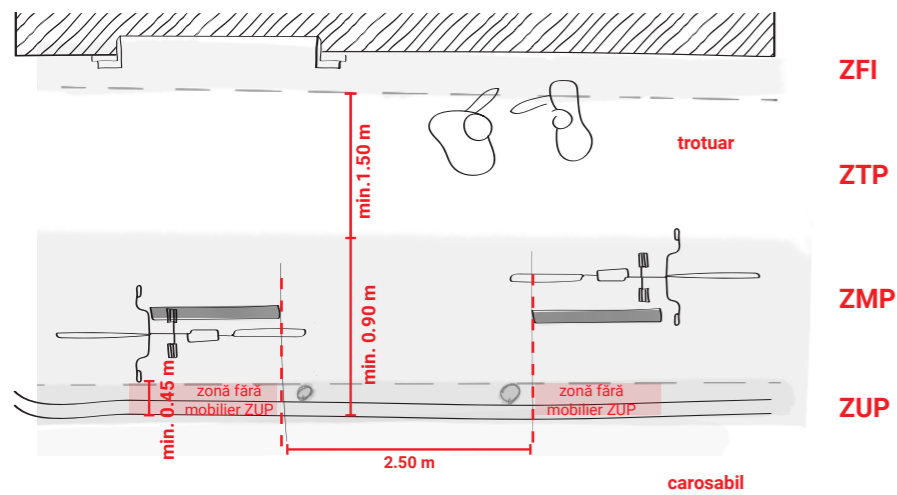

Dacă rastelele sunt poziționate paralel cu strada, este nevoie ca acestea să fie montate la o distanță de cel puțin 0.90 m față de bordură, pentru a permite parcare bicicletelor pe ambele părți. Între rastele este recomandat să existe minimum 2.50 m.

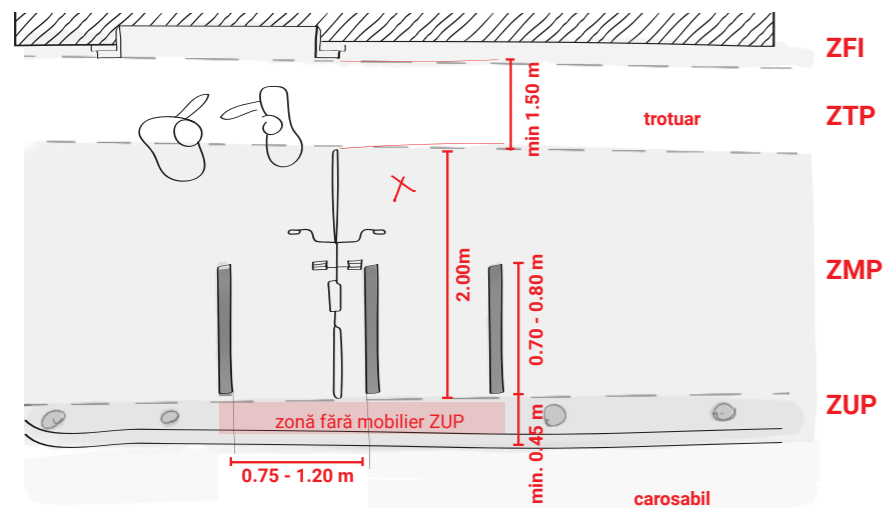

Rastele se pot amplasa și perpendicular pe stradă, cu condiția ca zona de trafic pietonal să nu fie mai mică de 1.50 m. Astfel de abordări sunt posibile, în general, în zonele cu trotuare foarte largi.

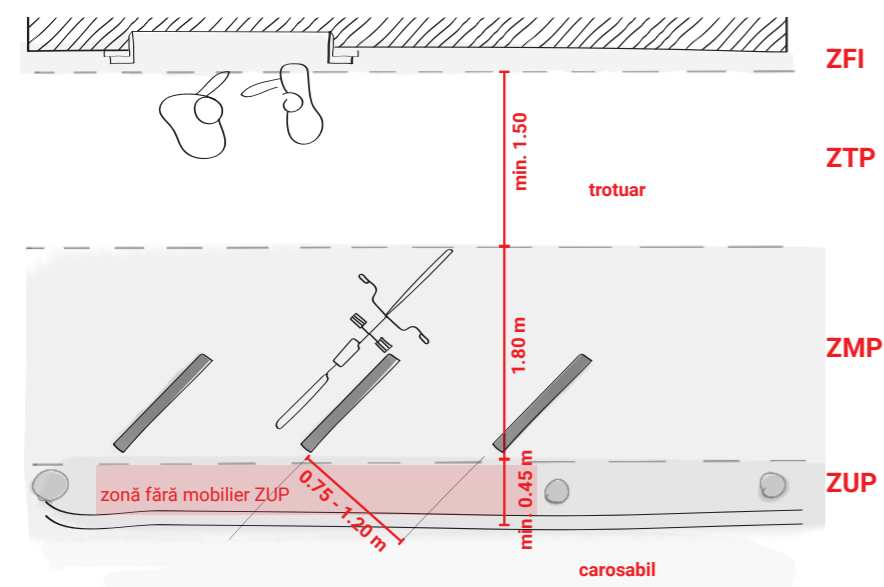

*În dreptul perimetrului ocupat de rastelele de bicicletă, în zona de utilități publice (ZUP), nu se vor amplasa obiectele de mobilier specifice, respectiv bolarzi, coșuri de gunoi, semne de circulație, etc.

O alternativă posibilă sunt rastele poziționate la 45 de grade față de stradă, care permit un flux pietonal mai mare față de cele amplasate perpendicular pe carosabil.

2.11. Jardinier

■ Jardinier de aliniament și decorative

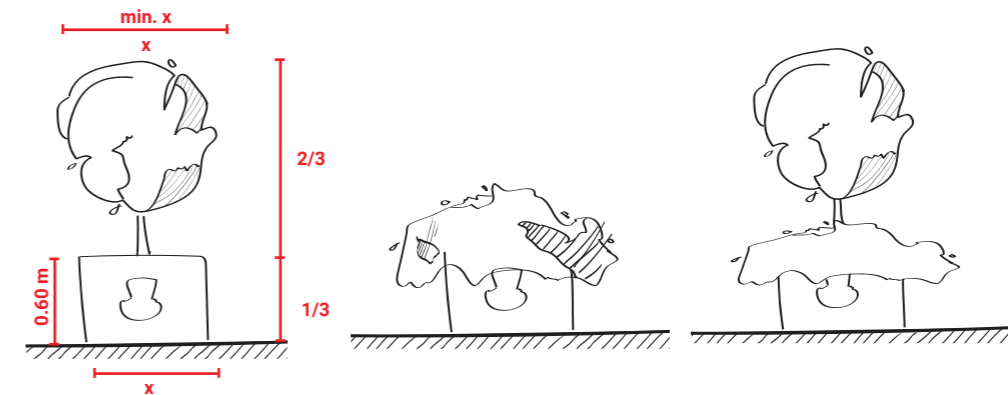

Pentru a fi estetice, jardinierele ar trebui să aibă un raport între vas și arbore/arbust de 1/3 la 2/3. De asemenea, coroana arborelui va avea un diametru minim egal cu jardiniera. În jardiniere se pot planta și specii de plante curgătoare. Jardinierele pot avea un mix între specii de plante curgătoare și arbori.

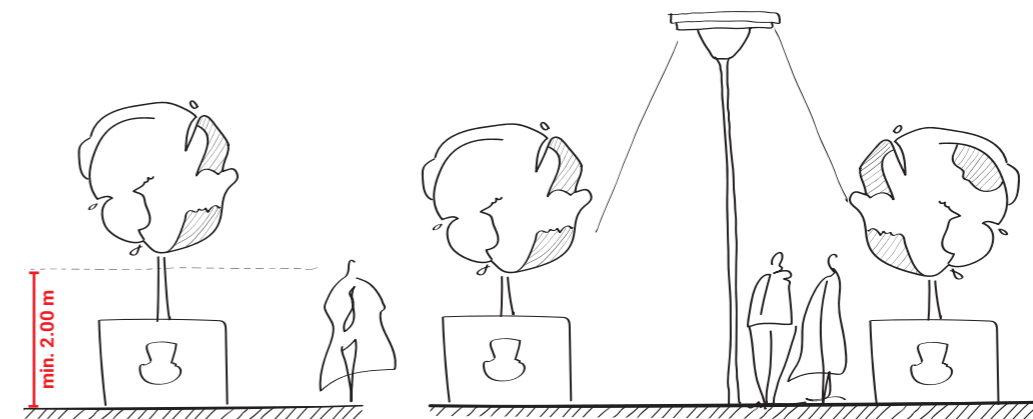

Nu se recomandă amplasarea jardinierele imediat sub stâlpul de iluminat. Ideal este ca stâlpul de iluminat să fie încadrat stânga-dreapta de jardiniere, în cazul în care acestea sunt necesare într-un astfel de loc.

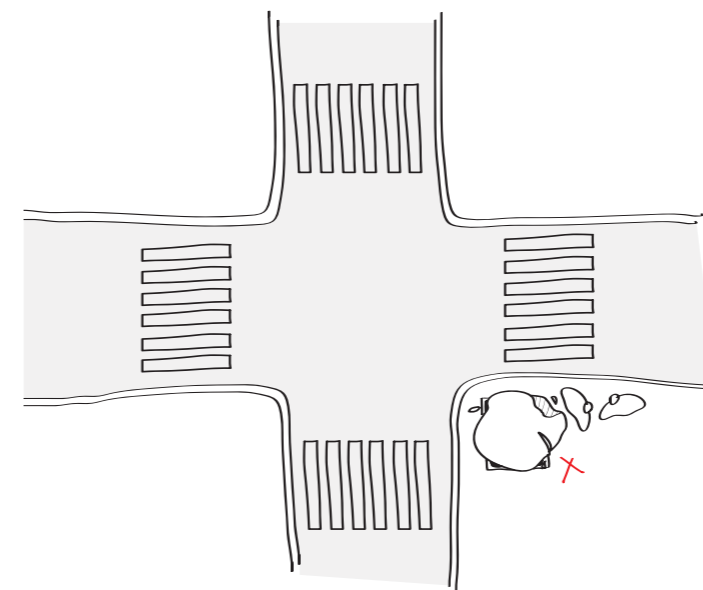

Jardinierele nu se vor poziționa în intersecții, pentru a nu bloca vizibilitatea.

■ Jădiniere pe trotuar sau zonele pietonale

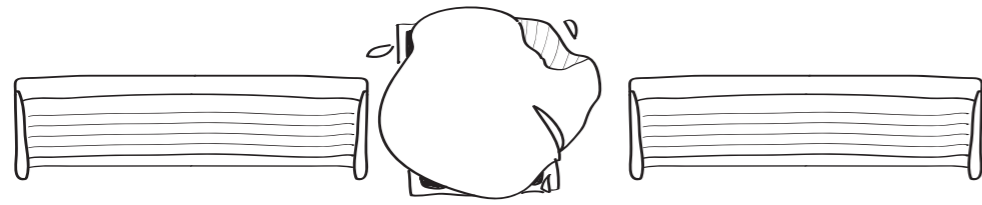

Jădinierele pot fi amplasate între bănci, în zonele fără umbră, cu condiția ca în acestea să fie plantați arbori cu coronament bogat.

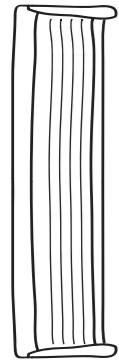
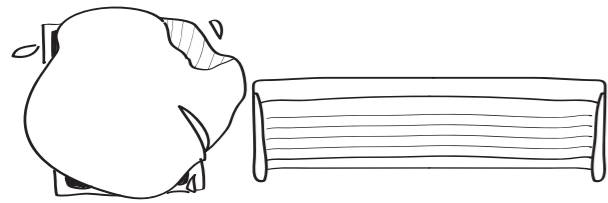

În anumite situații, jădinierele pot închide un colț și pot contribui la formarea unei incinte ca loc de stat.

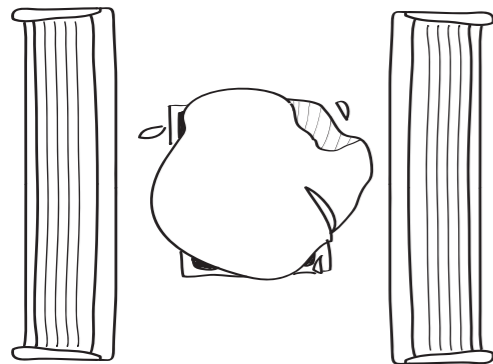

Jădinierele sau arborii pot fi protejate prin poziționarea băncilor la stânga și la dreapta lor, creându-se astfel umbră pentru ambele zone de stat.

■ Jădiniere utilitare

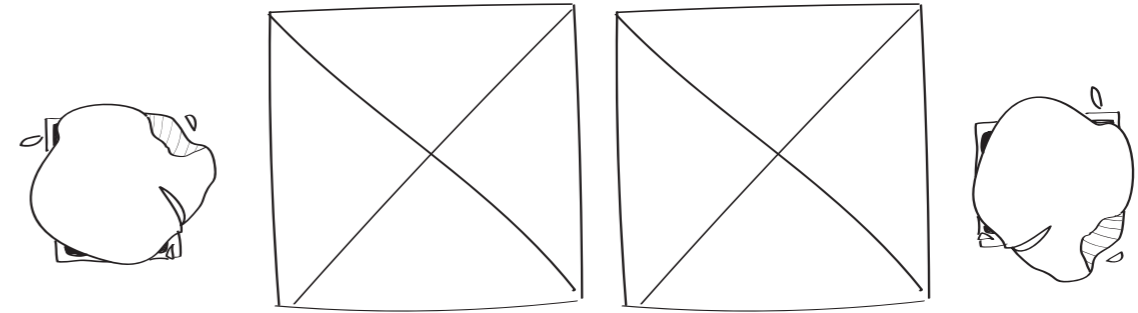

Jădinierele utilitare sunt un caz aparte pentru Municipiul Brașov, deoarece ele pot fi folosite ca bornă între spațiul alocat teraselor de pe străzile pietonale. Totuși, acesta nu ar trebui să fie scopul lor principal într-un spațiu public.

2.12. Semne de circulație

Semnele de circulație, mai ales cele de pe trotuarele înguste, nu trebuie să reprezinte o barieră în fluxul pietonal. Există situații în care aceste semne pot lua o formă diferită, în așa fel încât să nu afecteze nici traficul auto, nici pietonii.

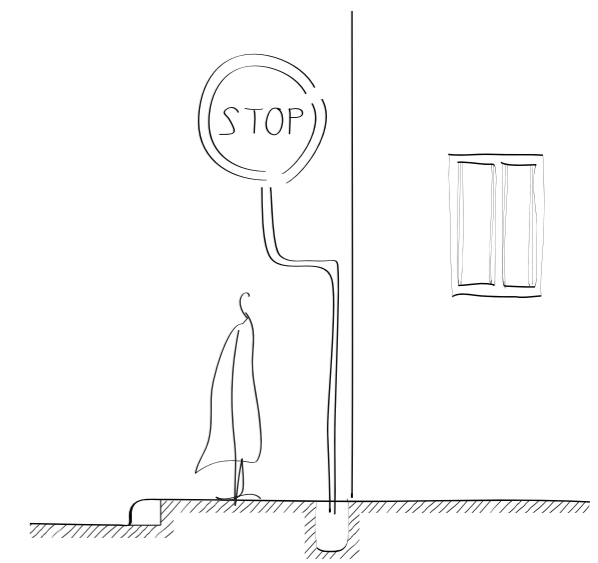
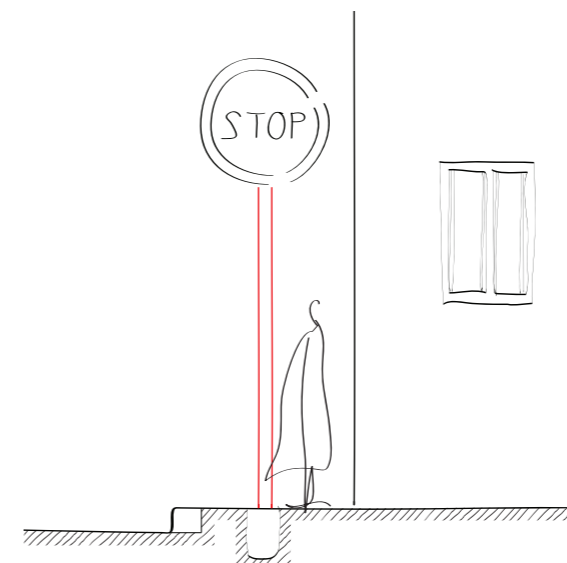



03

Ilustrarea recomandărilor



3.1. Strada Mureșenilor

3.2. Strada Michael Weiss

3.7. Strada Republicii

3.5. Strada Grigoraș Dinică

3.3. Strada Apollonia Hirscher (1)

3.6. Stație autobuz RATBV Biserica Neagră

3.4. Strada Apollonia Hirscher (2)

3.1. Strada Mureșenilor

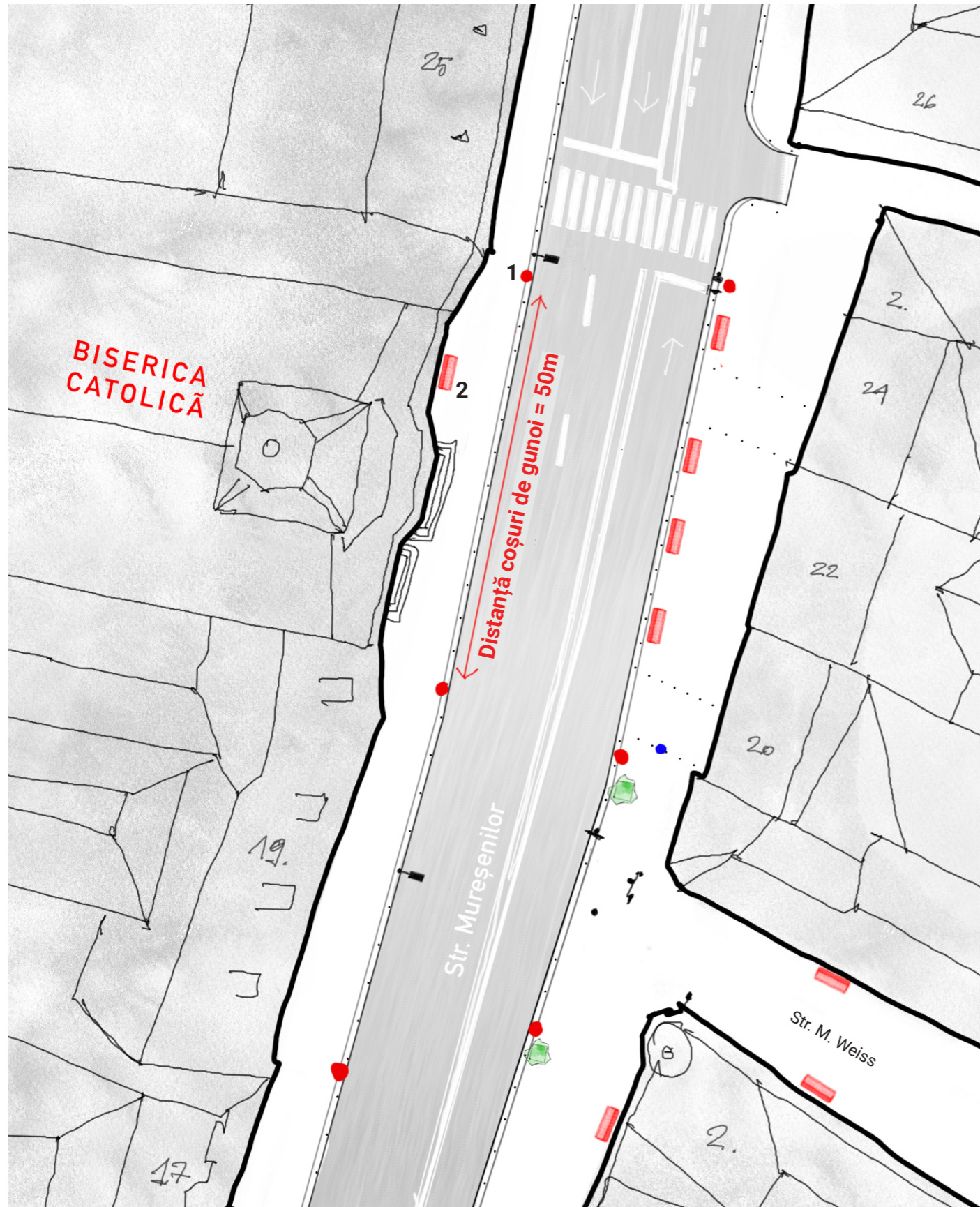

1

1. Str. Mureșenilor - coșurile de gunoi vor fi amplasate în zona de mobilier public, în dreptul stâlpilor și a bolarzilor (cf. pg. 18f).

2. Str. Mureșenilor - în dreptul ușii de la **Biserica Catolică** se va amplasa o bancă fără spătar (cf. pg. 15).

3 și 4. Str. Mureșenilor - în fața imobilelor nr. 20-24 se vor amplasa bănci fără spătar, conform planului (cf. pg. 15).

5. Str. Michael Weiss nr. 2 se va amplasa o bancă fără spătar pe fațada dinspre str. Mureșenilor și încă două bănci conform planului. Coșul de gunoi se va amplasa în dreptul limitei dintre cele două clădiri (cf. pg. 15).



2

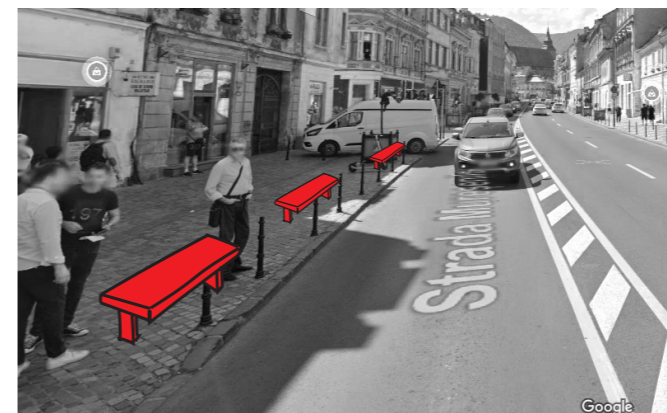

3

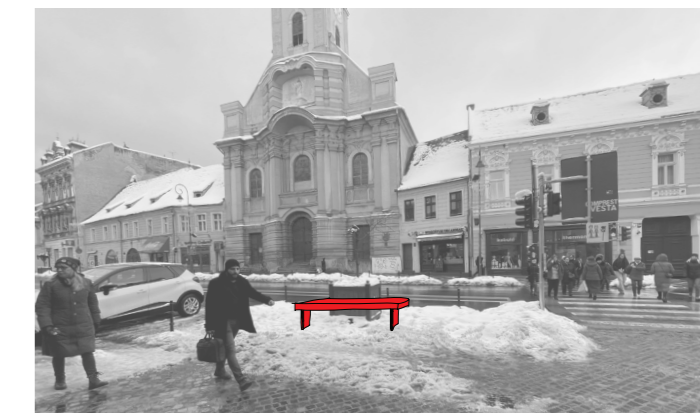

4



5

3.2. Strada Michael Weiss



1

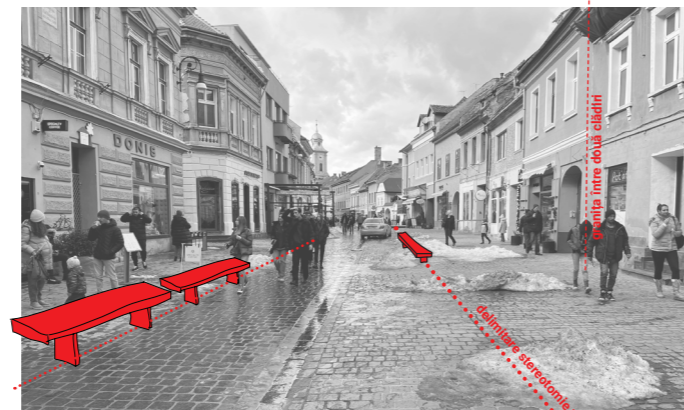

2

1. Str. Michael Weiss nr. 4 și nr. 5 - se vor amplasa câte două bănci fără spătar în dreptul fiecărei adrese. Acestea vor fi centrate pe linia care delimitează stereotomia pietrei cubice (cf. pg. 15).

2. Str. Michael Weiss nr. 21 - se vor amplasa bănci conform planului.

3. Str. Republicii nr. 17 - în dreptul imobilului pe latura dinspre Weiss se vor amplasa 4 bănci sau chioșcurile de suveniruri în sezonul cald.

4 și 5. Banca Săsească - se vor amplasa bănci cu spătar alipite la fațadă pe latura dinspre str. Weiss.

6. Banca Săsească, intrarea dinspre Str. Republicii - se va evita amplasarea coșurilor de gunoi în dreptul accesului (cf. pg. 19).



3

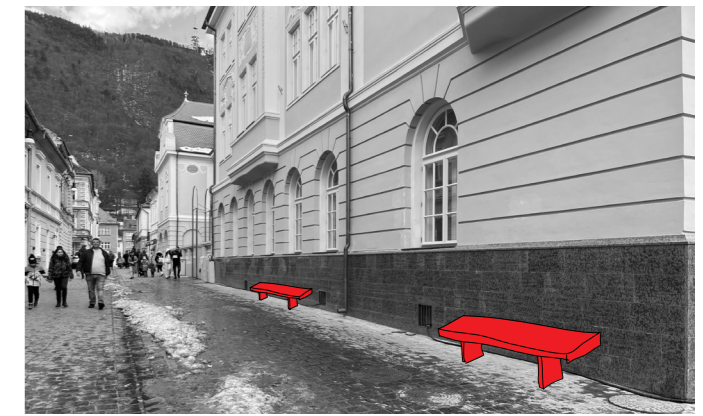

4



5



6

3.3. Strada Apollonia Hirscher (1)

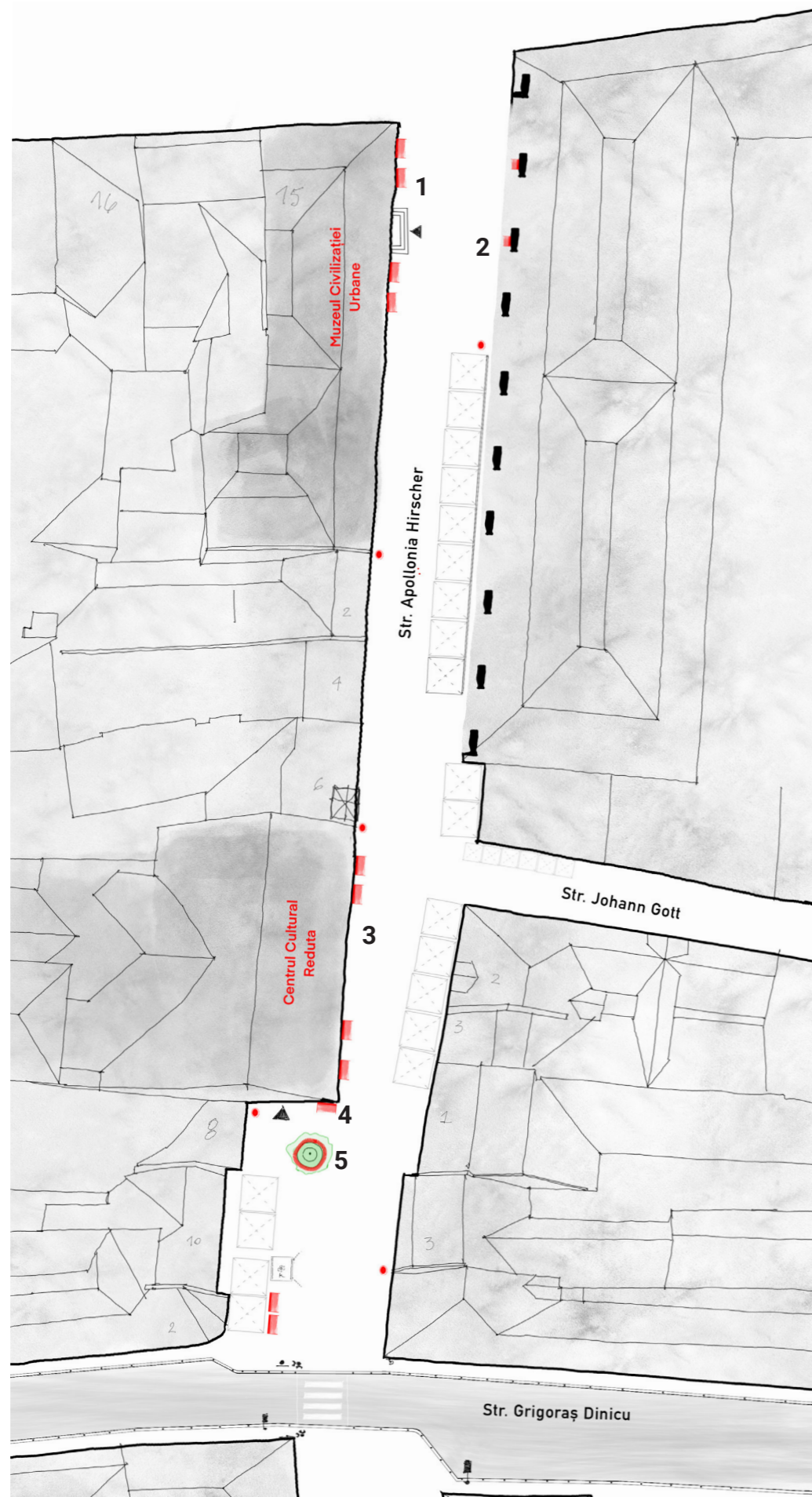

1



2



3.1



3.2



4



5

1. Muzeul Civilizației Urbane
- se vor amplasa bănci de o parte și de alta a intrării.

2. Casa Apollonia Hirscher
- se va amplasa un loc de stat pentru o singură persoană (cf. pg. 15).

3.1 și 3.2 Centrul Cultural Reduta
- se vor amplasa bănci fără spătar, cu aspect simplu din lemn sau metal, în nișele formate de arhitectura clădirii, în stânga și dreapta intrării.

4. Intrare Centrul Cultural Reduta
- se va amplasa o bancă simplă fără spătar în nișa din partea dreaptă a intrării. Coșul de gunoi se va muta pe partea stângă a intrării, conform planului.

5. Intrare Centrul Cultural Reduta
- în jurul arborelui este o bordură din piatră cubică pe care se va monta o bancă circulară menită să preia forma acesteia.

3.4. Strada Apollonia Hirscher (2)

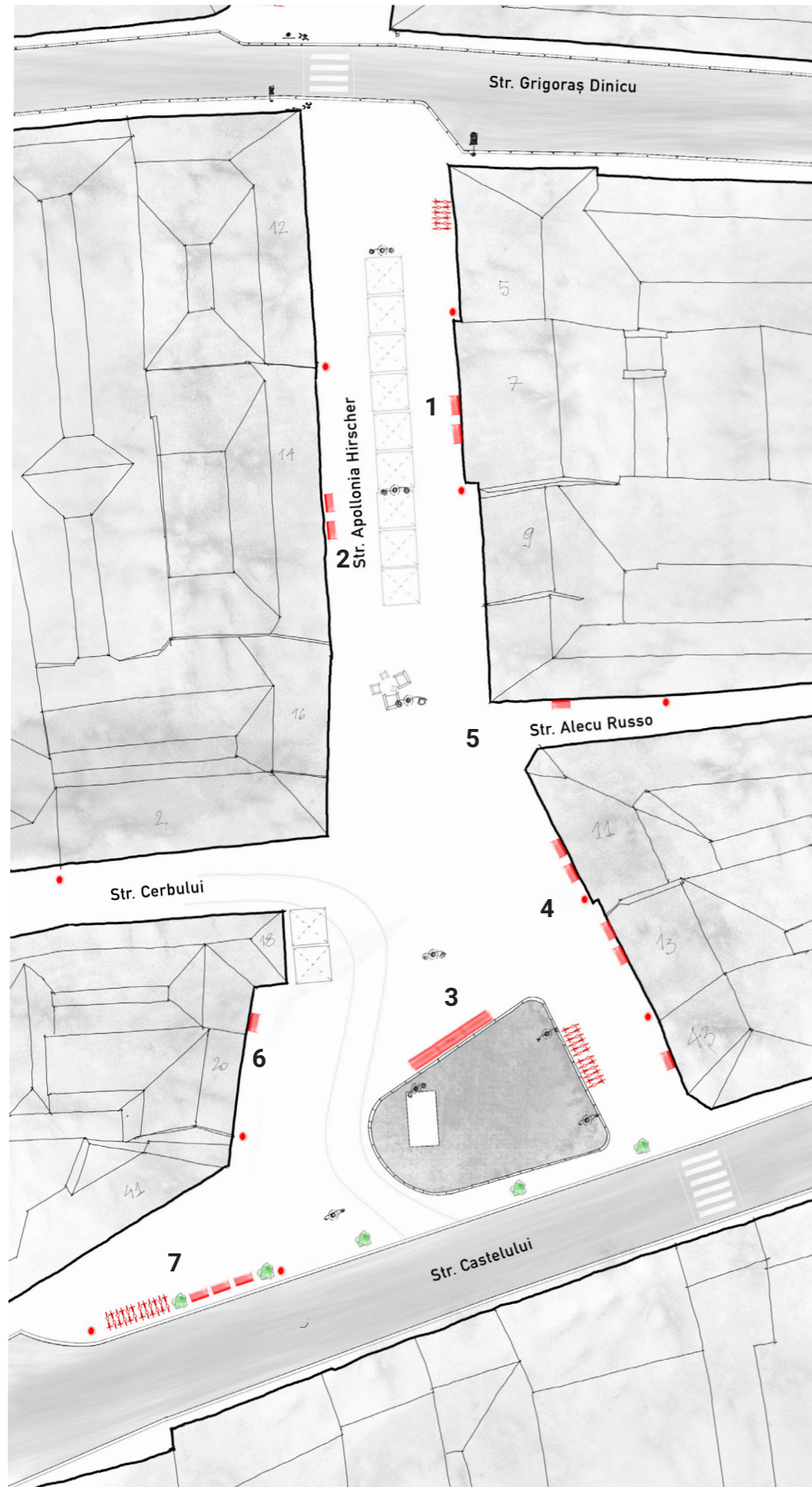

1. Str. Apollonia Hirscher nr. 7 - se vor amplasa două bănci fără spătar în dreptul clădirii, conform planului.

2. Str. Apollonia Hirscher nr. 14 - se vor amplasa una sau două bănci între cele două intrări în clădire. Coșul de gunoi se va muta pe limita dintre cele două clădiri (cf. pg. 19).

3. Str. Apollonia Hirscher - Spațiul verde - pe latura dinspre Grigoraș Dinicu se propune o bancă lungă fără spătar care să permită șederea în ambele direcții. Acest loc de stat se poate obține din alăturarea mai multor bănci standard fără spătar sau poate fi subiectul unui proiect dedicat de design.

4. Str. Apollonia Hirscher - Băncile de pe partea stângă a scuarului se vor muta în față clădirilor de vis-a-vis, în locul acestora se vor monta rastele pentru biciclete (cf. pg. 25).

5. Str. Alecu Russo - se va monta o bancă fără spătar, poziția coșului de gunoi mutându-se la limita dintre cele două clădiri.

6. Str. Apollonia Hirscher nr. 18 - se va monta o bancă de două sau trei locuri la fațadă.

7. Str. Castelului nr. 41 - în partea extinsă a trotuarului se va monta un ansamblu format din rastele pentru biciclete, jardiniere și din trei bănci fără spătar. Amplasarea jardinierele din planul alăturat recomandă un viitor aliniament de copaci plantați (cf. pg. 27).



1



2



3



4



5



6



7

3.5. Strada Nicolae Bălcescu

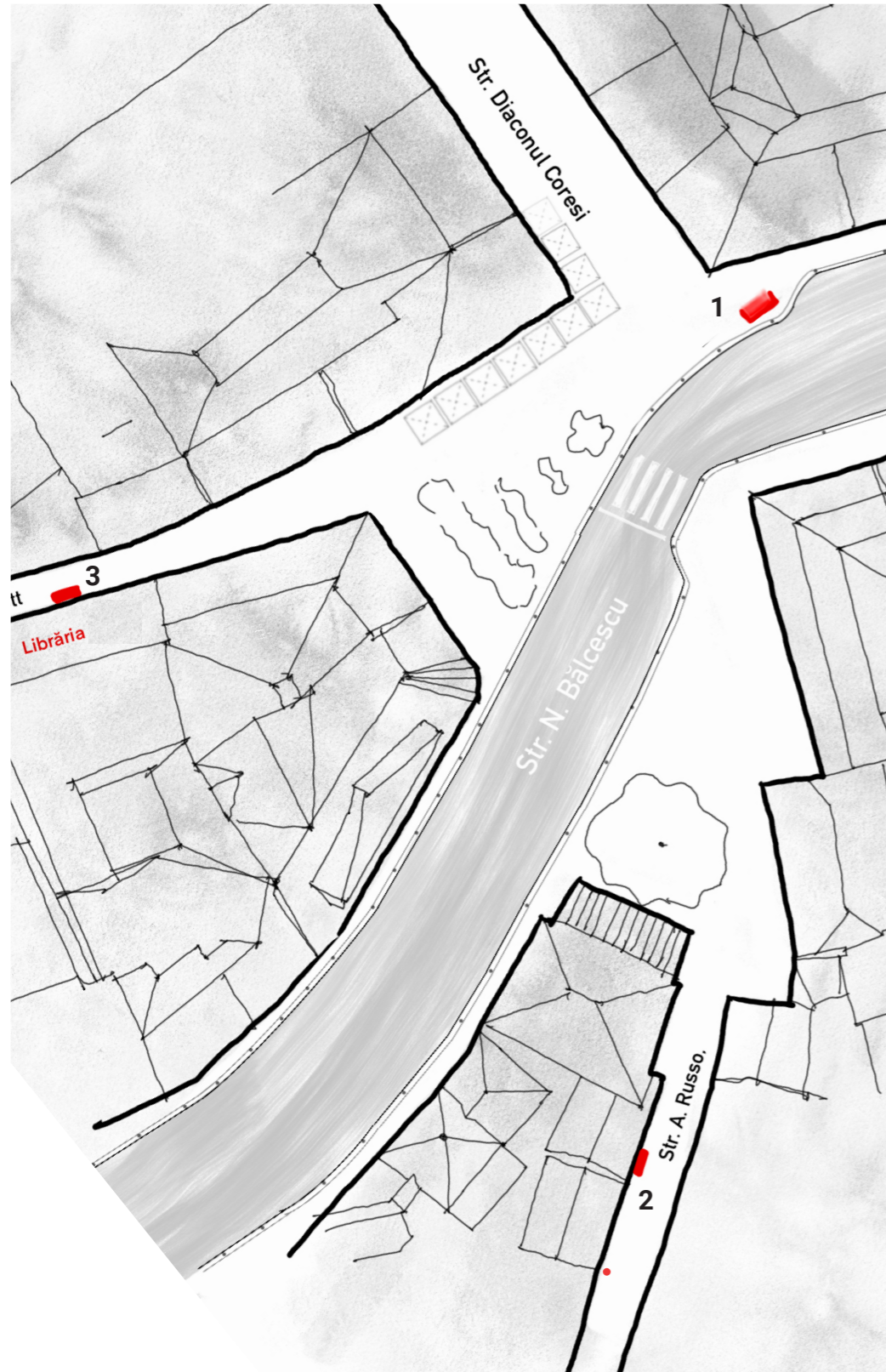

1. Str. Diaconu Coresi - intersecție cu str. Nicolae Bălcescu, în urma lucrărilor de resistemizare s-a obținut un spațiu nefolosit unde se va monta o bancă de maxim 2 persoane.

2. Str. Alecu Russo nr. 2C - în fața actualului Hostel se va monta o bancă cu sau fără spătar, coșul de gunoi fiind mutat la limita dintre cele două clădiri.

3. Str. Johann Gott nr. 6 - în dreptul intrării în librărie, se va monta o bancă cu sau fără spătar.



1



2



3

3.6. Stație autobuz RATBV Biserica Neagră

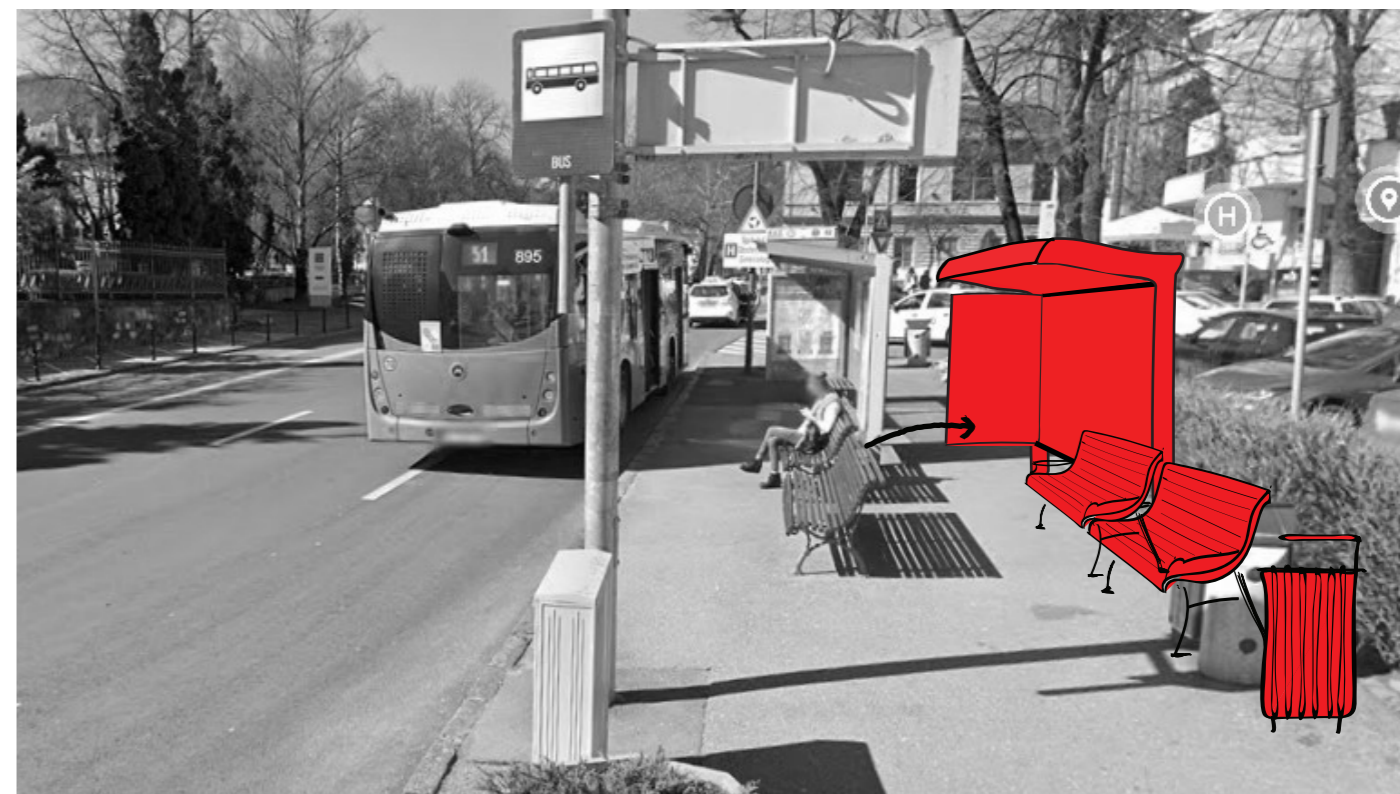
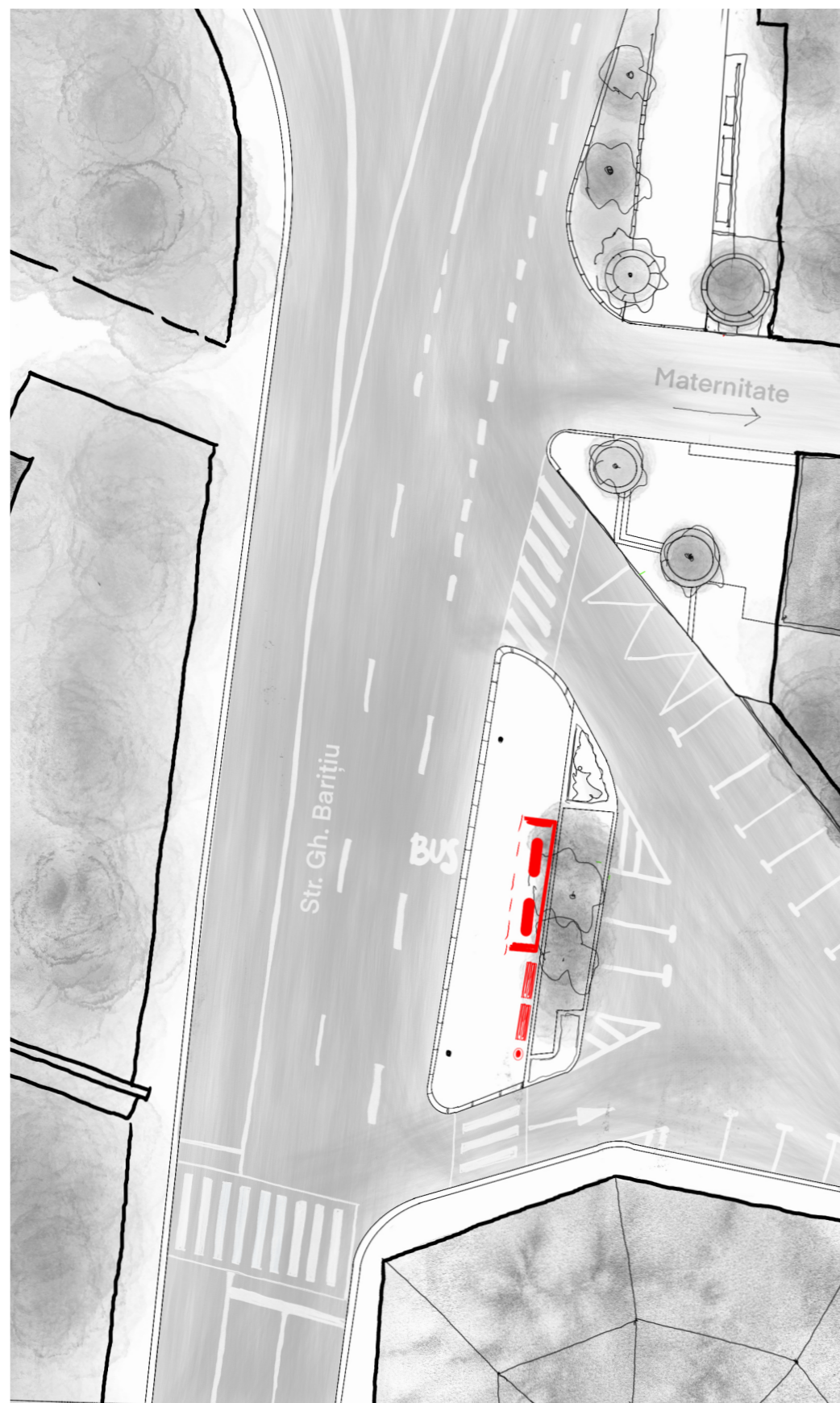

1. Stația de autobuz RATBV Biserica Neagră - ansamblul format din bănci, din coșuri de gunoi și din stația de autobuz se va muta la marginea spațiului verde, pentru a permite un flux pietonal continuu pe trotuarul străzii Gheorghe Barițiu.

3.7. Strada Republicii



1. Str. Politehnicii nr. 1 - se vor monta 4 bănci amplasate paralel cu direcția de mers, adiacente rigolei.



2. Str. Republicii nr. 60 - se va amplasa o bancă cu sau fără spătar în dreptul fațadei.



3. Str. Republicii nr. 25-29 - se va amplasa un grup de bănci cu spătar, spate în spate, pe axul drumului și perpendicular pe direcția de mers.



3. Str. Republicii nr. 25-29 - se va amplasa un grup de bănci cu spătar, spate în spate, pe axul drumului și perpendicular pe direcția de mers.



4. Str. Republicii nr. 11 - se va amplasa o bancă cu sau fără spătar în dreptul intrării în magazin.



5. Str. Republicii nr. 14 - se va amplasa o bancă cu sau fără spătar în dreptul intrării în magazin.



6. Str. Republicii nr. 12-10 - se va amplasa un grup de bănci cu spătar, spate în spate, pe axul drumului și perpendicular pe direcția de mers.



7. Str. Republicii nr. 20 - se va amplasa o bancă cu sau fără spătar în dreptul intrării în magazin.

